

# FenrisWolf



## Scythe Contact Information

Scythe EU GmbH  
www.scythe-eu.com  
e-mail: support@scythe.com

Scythe USA Inc.  
www.scythe-usa.com

Scythe Co., Ltd.  
www.scythe.co.jp  
e-mail: support@scythe.co.jp

Simply Cool

Designed in Germany



Installation Guide  
Einbauanleitung  
Manuel d'utilisation  
Guía de Instalación  
Руководство пользователя  
取扱説明書



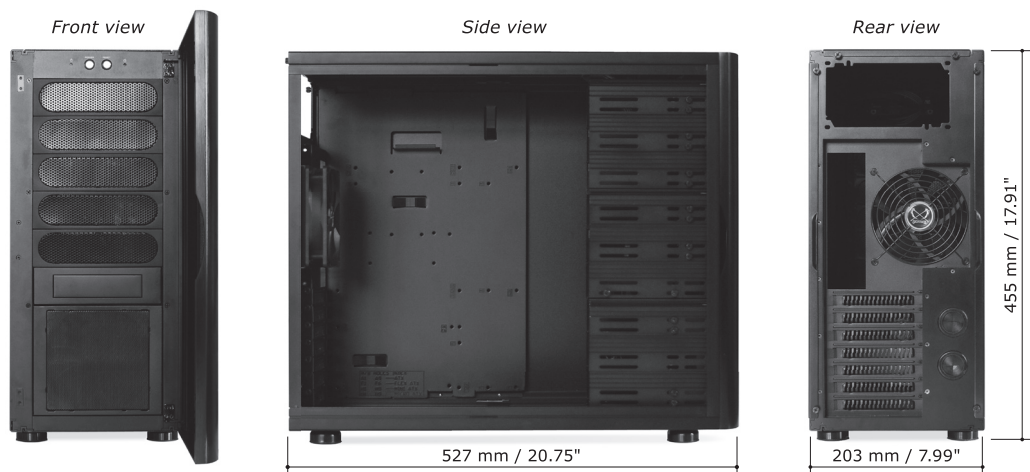

ENGLISH	<b>Specifications</b> <b>Chassis Material:</b> Aluminum <b>Chassis Color:</b> Black <b>Dimensions (L x W x H):</b> 527 x 203 x 455 mm / 20.75 x 7.99 x 17.91 in <b>Case Type:</b> Midi Tower <b>Compatible Motherboards:</b> ATX, Mini ATX, Mini ITX, µATX, Flex ATX <b>Internal and external Bays:</b> 5 x 5.25" Bay (Max. 8) 1 x external 3.5" Bay (detachable) 4 x internal 3.5" Bay (Hard Disk Stabilizer x4) <b>I/O Ports:</b> 2 x USB 2.0, 1 x Mic-In, 1 x Headphones, 1 x E-SATA <b>Power Supply:</b> Standard ATX (not included) <b>Weight:</b> 6 kg / 13.23 lb	DEUTSCH	<b>Spezifikationen</b> <b>Chassis-Material:</b> Aluminium <b>Chassis-Farbe:</b> Schwarz <b>Gesamtmaße (L x B x H):</b> 527 x 203 x 455 mm <b>Gehäusetyp:</b> Midi Tower <b>Kompatible Motherboards:</b> ATX, Mini ATX, Mini ITX, µATX, Flex ATX <b>Interne und externe Schächte:</b> 5 x 5,25" Schacht (Max. 8) 1 x externer 3,5" Schacht (abnehmbar) 4 x interner 3,5" Schacht (Hard Disk Stabilizer x4) <b>Anschlüsse:</b> 2 x USB 2.0, 1 x Mic-In, 1 x Kopfhörer, 1 x E-SATA <b>Netzteil:</b> Standard ATX (nicht im Lieferumfang enthalten) <b>Gewicht:</b> 6 kg
	<b>Spécifications</b> <b>Matériau du châssis:</b> Aluminium <b>Couleur du châssis:</b> Noir <b>Dimensions (L x l x H):</b> 527 x 203 x 455 mm <b>Type de boîtier:</b> Tour Midi <b>Cartes mères compatibles:</b> ATX, Mini ATX, Mini ITX, µATX, Flex ATX <b>Baies internes et externes:</b> 5 baies de 5,25" (Maxi 8) 1 baie externe de 3,5" (amovible) 4 baies internes de 3,5" (4 stabilisateurs de disque dur) <b>Ports E/S:</b> 2 prises USB 2.0, 1 prise d'entrée micro, 1 prise casque, 1 prise E-SATA <b>Alimentation électrique:</b> ATX standard (non fournie) <b>Poids:</b> 6 kg		<b>Especificaciones</b> <b>Material del chasis:</b> Aluminio <b>Color del chasis:</b> Negro <b>Dimensiones (L x An x Al):</b> 527 x 203 x 455 mm <b>Tipo de estuche:</b> Torre mediana <b>Tarjetas madre compatibles:</b> ATX, Mini ATX, Mini ITX, µATX, Flex ATX <b>Bahías internas y externas:</b> Bahías de 5 x 5,25" (Máx. 8) 1 x Bahías de 3,5" externas (extraíbles) 4 x Bahías de 3,5" internas (Estabilizador de disco duro x4) <b>Puertos I/O:</b> 2 x USB 2.0, 1 x Mic-In, 1 x Audífonos, 1 x E-SATA <b>Suministro de alimentación:</b> ATX estándar (no incluido) <b>Peso:</b> 6 kg
	<b>Características</b> <b>Material chassi:</b> aluminio <b>Color chassi:</b> negro <b>Dimensiones (D x S x H):</b> 527 x 203 x 455 mm <b>Tipo de gabinete:</b> Midi Tower <b>Form-factor de la placa:</b> ATX, Mini ATX, Mini ITX, µATX, Flex ATX <b>Secciones internas y externas:</b> 5 x 5,25" compartimientos (máx. 8) 1 x compartimiento 3,5" externo (contenedor desmontable 3,5") 4 x compartimientos 3,5" internos (Estabilizador de disco duro x4) <b>Conectores:</b> 2 x USB 2.0, 1 x Mic-In, 1 x Audio-Out, 1 x E-SATA <b>Bloque de alimentación:</b> ATX estándar (no incluido en el paquete) <b>Peso:</b> 6 kg		<b>製品仕様</b> <b>ケース素材:</b> アルミニウム <b>ケース色:</b> 黒 <b>サイズ (縦×横×高さ):</b> 527 x 203 x 455 mm <b>ケースタイプ:</b> Midi Tower <b>対応マザーボード:</b> ATX, Mini ATX, Mini ITX, µATX, Flex ATX <b>5インチベイ:</b> 8本 <b>3.5インチベイ:</b> 1本 / 4本 (Hard Disk Stabilizer x4を使用) <b>各種I/O:</b> USB 2.0 x 2個, マイク入力 x 1個, ヘッドフォン入力 x 1個, E-SATA x 1個 <b>搭載電源:</b> 無し (別途ご用意下さい) <b>重量:</b> 6kg
	<b>日本語</b>		<b>日本語</b>

ENGLISH	<b>Warranty</b> 1. Manufacturer guarantees its products to be free from defects in materials and workmanship for two (2) years from the date of purchase. 2. In order to receive warranty service, please contact the store where you purchased the product. 3. Performance and specifications mentioned for this product are measured in our own testing environment. These figures are not guaranteed and might differ depending on the environment and/or conditions. 4. No warranty service is granted for this product due to a compatibility issue. 5. Specifications are subject to change without notice. 6. This product is designed for consumer PC environment only. For industrial usage, please contact us. 7. Please also read the manual of your PC as well as the manuals for attached devices before installing this product. 8. By installing this product, we assume that the user has agreed to the terms above.	DEUTSCH	<b>Gewährleistung</b> 1. Scythe garantiert einen mangelfreien Betrieb dieses Produktes für 2 Jahre ab dem Erwerb. 2. Sollten Sie einen Garantiefall haben, wenden Sie sich an den Händler, bei dem Sie dieses Produkt erworben haben, oder setzen Sie sich mit dem Scythe Kundendienst in Verbindung. 3. Die gelisteten Leistungen und Spezifikationen wurden durch Scythe gemessen und können je nach Umgebung und/oder Umständen abweichen. 4. Kompatibilitätsprobleme fallen nicht unter die Garantiebestimmungen. 5. Spezifikationsänderungen können ohne Vorankündigungen durchgeführt werden. 6. Dieses Produkt wurde für den Endkunden-PC-Markt entworfen. Für eine industrielle Verwendung setzen Sie sich bitte mit uns in Verbindung. 7. Bitte lesen Sie auch die Handbücher der anderen PC-Komponenten durch, bevor Sie mit dem Einbau beginnen. 8. Durch die Verwendung dieses Produktes stimmen Sie den hier aufgeführten Bestimmungen zu.
	<b>Garantie</b> 1. Le fabricant garantit que ses produits sont exempts de défaut de matériaux et de main d'œuvre pendant deux (2) ans à compter de la date d'achat. 2. En cas de réclamation rentrant dans le cadre de cette garantie, veuillez contacter le magasin où vous avez acheté le produit. 3. Les performances et les spécifications mentionnées pour ce produit sont mesurées dans notre propre environnement de test. Ces chiffres ne sont pas garantis et peuvent différer selon l'environnement et/ou les conditions. 4. Aucune garantie ne sera octroyée pour ce produit en cas de problème de compatibilité. 5. Les spécifications peuvent faire l'objet de modifications sans préavis. 6. Ce produit est conçu pour le marché des ordinateurs grand public uniquement. Pour toute utilisation industrielle, veuillez nous contacter. 7. Veuillez également lire le manuel de votre ordinateur ainsi que les manuels des périphériques qui y sont connectés avant d'installer ce produit. 8. En installant ce produit, nous supposons que l'utilisateur a accepté les termes ci-dessus.		<b>Garantía</b> 1. El fabricante garantiza sus productos como libre de defectos tanto en materiales como en su fabricación durante dos (2) años a partir de la fecha de compra. 2. Para hacer efectivo el servicio de garantía, póngase en contacto con el almacén donde adquirió el producto. 3. El desempeño y las especificaciones que se mencionan en este producto se miden en nuestro entorno de prueba. Estas cifras no se garantizan y podrían diferir dependiendo del entorno y/o condiciones. 4. No se otorga ningún servicio de garantía para este producto debido a aspectos de compatibilidad. 5. Las especificaciones se encuentran sujetas a cambio sin previo aviso. 6. Este producto está diseñado solamente para entorno de PC del cliente. Para uso industrial, póngase en contacto con nosotros. 7. También lea el manual de su PC así como los manuales para los dispositivos colocados antes de instalar este producto. 8. Al instalar este producto, asumimos que el usuario está de acuerdo con los términos antes descritos.
	<b>Французский</b>		<b>日本語</b>
	<b>Русский</b>		<b>日本語</b>

<b>Motherboard</b>	<b>Cable</b>
<b>Front Panel USB Pin Layout</b>	<b>USB Connector</b>
<b>AC'97 Pin Layout</b>	<b>AC'97 Connector</b>
<b>Azalia (Intel High Definition Audio) Pin Layout</b>	<b>HD Connector</b>
<b>Speaker Connector</b>	<b>Reset Button Connector</b>
<b>Power Button Connector</b>	<b>Power LED Connector</b>
<b>HDD LED Connector</b>	

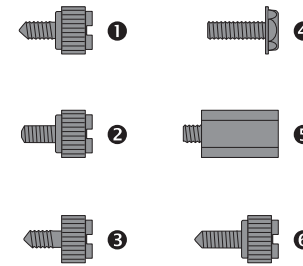

1 Item List

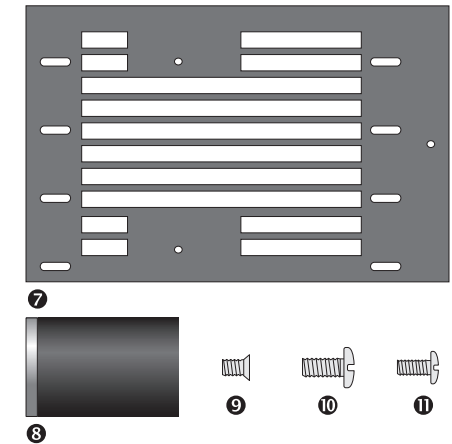

2 Item List for Hard Disk Stabilizer x4 Kit

<b>ENGLISH</b>	<b>Item List 1</b>
	<ul style="list-style-type: none"> <li>16 x Hard Disk Thumb-Screw 1</li> <li>6 x Hard Disk Fixing Thumb-Screw for Hard Disk Stabilizer x4 2</li> <li>4 x Power Supply Thumb-Screw 3</li> <li>15 x Motherboard Fixing Screw 4</li> <li>15 x Motherboard Base Screw 5</li> <li>24 x Bay Thumb-Screws (Floppy Drive, CD-ROM) 6</li> <li>1 x Installation Manual</li> </ul>
<b>FRANÇAIS</b>	<b>Liste des éléments 1</b>
	<ul style="list-style-type: none"> <li>16 x vis à tête striée pour disque dur 1</li> <li>6 x vis à tête striée pour disque dur pour les 4 stabilisateurs de disque dur 2</li> <li>4 x vis à tête striée pour alimentation électrique 3</li> <li>15 x vis de fixation pour carte mère 4</li> <li>15 x vis pour support de carte mère 5</li> <li>24 x vis à tête striée pour baie (lecteur de disquettes, CD-ROM) 6</li> <li>1 x manuel d'installation</li> </ul>
<b>RUССКИЙ</b>	<b>Комплект поставки 1</b>
	<ul style="list-style-type: none"> <li>16 x Винт с накатанной головкой для жестких дисков 1</li> <li>6 x HDD-винт с накатанной головкой для Hard Disk Stabilizer x4 2</li> <li>4 x Винт с накатанной головкой для блока питания 3</li> <li>15 x Винт для материнской платы 4</li> <li>15 x Шайбы для материнской платы 5</li> <li>24 x Винт с накатанной головкой для 5,25" дисководов (Флоппи, CD-ROM) 6</li> <li>1 x Руководство по эксплуатации</li> </ul>

<b>ENGLISH</b>	<b>Item List for Hard Disk Stabilizer x4 Kit 2</b>
	<ul style="list-style-type: none"> <li>2 x Hard Disk Mounting Plate 7</li> <li>6 x Anti-Vibration Rubber Screw 8</li> <li>6 x Screw for Anti-Vibration Rubber Screw 9</li> <li>16 x Screw for Hard Disk 10</li> <li>8 x Hard Disk Fixing Screw (optional) 11</li> </ul>
<b>FRANÇAIS</b>	<b>Liste d'éléments pour le kit de 4 stabilisateurs de disque dur 2</b>
	<ul style="list-style-type: none"> <li>2 x plaques de montage de disque dur 7</li> <li>6 x barrettes de maintien anti-vibration en caoutchouc 8</li> <li>6 x vis pour barrette de maintien anti-vibration en caoutchouc 9</li> <li>16 x vis pour disque dur 10</li> <li>8 x vis de fixation pour disque dur optionnel 11</li> </ul>
<b>RUССКИЙ</b>	<b>Комплект поставки набора Hard Disk Stabilizer x4 2</b>
	<ul style="list-style-type: none"> <li>2 x Планки для жестких дисков 7</li> <li>6 x Резиновый демпфер 8</li> <li>6 x Винт для демпфера 9</li> <li>16 x Винт для жесткого диска 10</li> <li>8 x Винт для крепления HDSx4 (дополнительно) 11</li> </ul>

<b>DEUTSCH</b>	<b>Lieferumfang 1</b>
	<ul style="list-style-type: none"> <li>16 x Rändelschraube für Festplatten 1</li> <li>6 x Festplatten-Rändelschraube für Hard Disk Stabilizer x4 2</li> <li>4 x Rändelschraube für das Netzteil 3</li> <li>15 x Schraube für Motherboardmontage 4</li> <li>15 x Abstandshalter für Motherboard 5</li> <li>24 x Rändelschraube für 5,25" Laufwerke (Floppy, CD-ROM) 6</li> <li>1 x Handbuch</li> </ul>
<b>ESPAÑOL</b>	<b>Lista de elementos 1</b>
	<ul style="list-style-type: none"> <li>16 x Tuerca tipo mariposa para disco duro 1</li> <li>6 x Tuerca tipo mariposa para fijar el disco duro para el estabilizador del disco duro x4 2</li> <li>4 x Tuerca tipo mariposa para el suministro de energía 3</li> <li>15 x Tuerca tipo mariposa para fijación de la tarjeta madre 4</li> <li>15 x Tornillo para la base de la tarjeta madre 5</li> <li>24 x Tuercas tipo mariposa para la bahía (Floppy, CD-ROM) 6</li> <li>1 x Manual de instalación</li> </ul>
<b>日本語</b>	<b>Liste d'éléments pour le jeu stabilisateur del disco duro x4 2</b>
	<ul style="list-style-type: none"> <li>2 x Placa de montaje del disco duro 7</li> <li>6 x Tornillo de goma antivibración 8</li> <li>6 x Tornillo para el tornillo de goma antivibración 9</li> <li>16 x Tornillo para el disco duro 10</li> <li>8 x Tornillo de fijación del disco duro opcional 11</li> </ul>

<b>ENGLISH</b>	<b>1</b>	
	<ul style="list-style-type: none"> <li>1 HDD取り付け用ネジ x 16</li> <li>2 Hard Disk Stabilizer x4 取り付け用ネジ x 6</li> <li>3 電源取り付け用ネジ x 4</li> <li>4 マザーボード取り付け用ネジ x 15</li> <li>5 マザーボード取り付けスペース x 15</li> <li>6 ベイ取り付け用ネジ x 24</li> <li>取扱説明書 x 1</li> </ul>	
<b>FRANÇAIS</b>	<b>2</b>	
	<ul style="list-style-type: none"> <li>7 HDDマウントプレート x 2</li> <li>8 防振ラバー付きネジ x 6</li> <li>9 防振ラバー付きネジ取り付け用ネジ x 6</li> <li>10 HDD取り付け用ネジ x 16</li> <li>11 HDD取り付け用ネジ (予備) x 8</li> </ul>	
<b>RUССКИЙ</b>	<b>1</b>	
	<ul style="list-style-type: none"> <li>1 HDD-винт с накатанной головкой для жестких дисков x 16</li> <li>2 Винт с накатанной головкой для Hard Disk Stabilizer x4 x 6</li> <li>3 Винт с накатанной головкой для блока питания x 4</li> <li>4 Винт для материнской платы x 15</li> <li>5 Шайбы для материнской платы x 15</li> <li>6 Винт с накатанной головкой для 5,25" дисководов (Флоппи, CD-ROM) x 24</li> <li>1 Руководство по эксплуатации x 1</li> </ul>	
<b>日本語</b>	<b>2</b>	
	<ul style="list-style-type: none"> <li>7 HDDマウントプレート x 2</li> <li>8 防振ラバー付きネジ x 6</li> <li>9 防振ラバー付きネジ取り付け用ネジ x 6</li> <li>10 HDD取り付け用ネジ x 16</li> <li>11 HDD取り付け用ネジ (予備) x 8</li> </ul>	

<b>ENGLISH</b>	<b>Warning</b>
	Please also read the manual of your PC as well as the manuals for attached devices before installing this product.
	<b>Attention</b>
<b>FRANÇAIS</b>	<b>Attention</b>
	Veillez également lire le manuel de votre ordinateur ainsi que les manuels des périphériques qui y sont connectés avant d'installer ce produit.
	<b>Предупреждение</b>
<b>日本語</b>	<b>警告</b>
	お使いのコンピュータ及び接続機器の注意事項をよく読んでからご使用下さい。
	<b>注意</b>

<b>DEUTSCH</b>	<b>Warnhinweis</b>
	Bitte lesen Sie auch die Handbücher der anderen PC-Komponenten durch, bevor Sie mit dem Einbau beginnen.
	<b>Advertencia</b>
<b>ESPAÑOL</b>	<b>Advertencia</b>
	También lea el manual de su PC así como los manuales para los dispositivos conectados antes de instalar este producto.
	<b>ご注意</b>
<b>日本語</b>	<b>警告</b>
	お使いのコンピュータ及び接続機器の注意事項をよく読んでからご使用下さい。
	<b>注意</b>

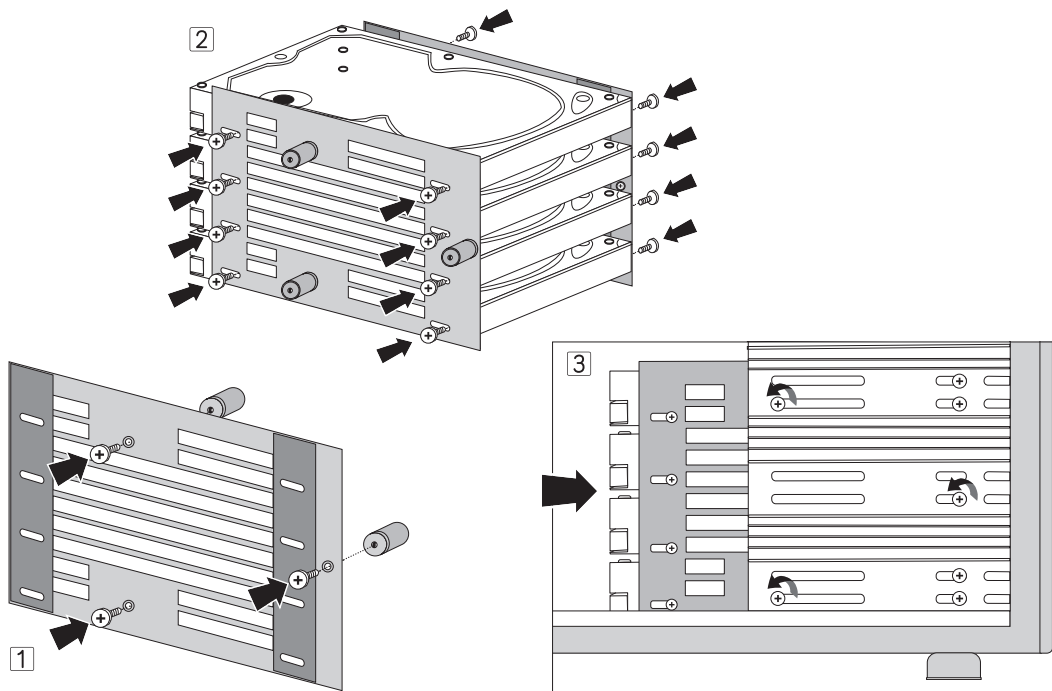

#### Hard Disk Installation

1. Install the six pieces of "Anti-Vibration Rubber Screw" with the two "Hard Disk Mounting Plate" by using the supplied "Screw for Anti-Vibration Rubber Screws" as shown in image [1].
2. Use the "Screws for Hard Disk" to attach the Hard Disks with the two "Hard Disk Mounting Plates" as shown in image [2].
3. Mount the completed Hard Disk Stabilizer x4 Kit using the supplied six "HDD Fixing Thumb-Screws for Hard Disk Stabilizer x4" into the free 5.25" Bays at the bottom.

\* Please make sure to mount the "Hard Disk Mounting Plate" in the proper direction, and fix the screws firmly.

#### Installation du disque dur

1. Installez les six barrettes de maintien anti-vibration en caoutchouc fournies avec les deux plaques de montage du disque dur à l'aide des vis pour barrettes de maintien anti-vibration en caoutchouc, tel que représenté sur l'image [1].
2. Utilisez les vis pour disque dur pour fixer les disques durs avec les deux plaques de montage de disque dur, tel que représenté sur l'image [2].
3. Montez le kit de 4 stabilisateurs de disque dur déjà assemblé en utilisant les six vis à tête striée de fixation de disque dur pour les 4 stabilisateurs de disque dur dans les baies de 5,25" inférieures non occupées.

\* Veuillez suivre attentivement toutes les étapes indiquées et bien serrer toutes les vis afin d'éviter tout dommage.

#### Установка жестких дисков

1. Прикрепите винтами резиновые демпферы к планкам для жестких дисков, как показано на рисунке [1].
2. Закрепите жесткие диски на планках, как показано на рисунке [2].
3. Закрепите собранную конструкцию Hard Disk Stabilizer x4 при помощи HDD-винтов с накатанной головкой в свободных нижних отсеках на 5,25".

\* Пожалуйста, выполните тщательно все действия и затяните крепко винты во избежание возможных повреждений.

#### Festplatteneinbau

1. Verbinden Sie die mitgelieferten sechs Anti-Vibrations Gummiabstandshalter mit den beiden Festplatten-Befestigungsplatten. Verwenden Sie dafür die passenden Schrauben für Anti-Vibrations Gummiabstandshalter, wie in Bild [1] gezeigt.
2. Befestigen Sie die Festplatten mit den Festplatten-Befestigungsplatten, wie in Bild [2] gezeigt.
3. Bringen Sie zuletzt das fertige Hard Disk Stabilizer x4 Kit mit Hilfe der Festplatten-Rändelschraube für Hard Disk Stabilizer x4 in den untersten freien 5,25" Schächten an.

\* Bitte führen Sie alle Schritte sorgfältig durch und ziehen Sie alle Schrauben fest an, um mögliche Schäden vorzubeugen.

#### Instalación del disco duro

1. Instale las seis piezas del "Tornillo de goma antivibración" con las dos "Placas de montaje del disco duro" utilizando el "Tornillo para los tornillos de goma antivibración" como se muestra en la imagen [1].
2. Utilice los "Tornillo para el disco duro" para colocar los discos duros con las dos "Placas de montaje del disco duro" como se muestra en la imagen [2].
3. Monte el Juego estabilizador del disco duro completo x4 utilizando los seis "Tornillos tipo mariposa para fijación del disco duro para el estabilizador del disco duro x4" en las bahías libres de 5,25" en la parte inferior.

\* Asegúrese de montar la "Placa de montaje del disco duro" en la dirección correcta, y fije los tornillos firmemente.

#### HDDの取り付け方法

1. 防振ラバー付きネジを付属の防振ラバー付きネジ取り付け用ネジを使用して、HDDマウントプレートに取り付けて下さい。
2. HDD取り付け用ネジを使ってHDDをHDDマウントプレートに取り付けて下さい。
3. HDDマウントプレートに取り付けたHDDをHard Disk Stabilizer x4 取り付け用ネジを使って空いている5インチベイに取り付けて下さい。  
\* HDDマウントプレートを取り付ける向きにご注意下さい。取り付け用ネジはしっかりとお締め下さい。

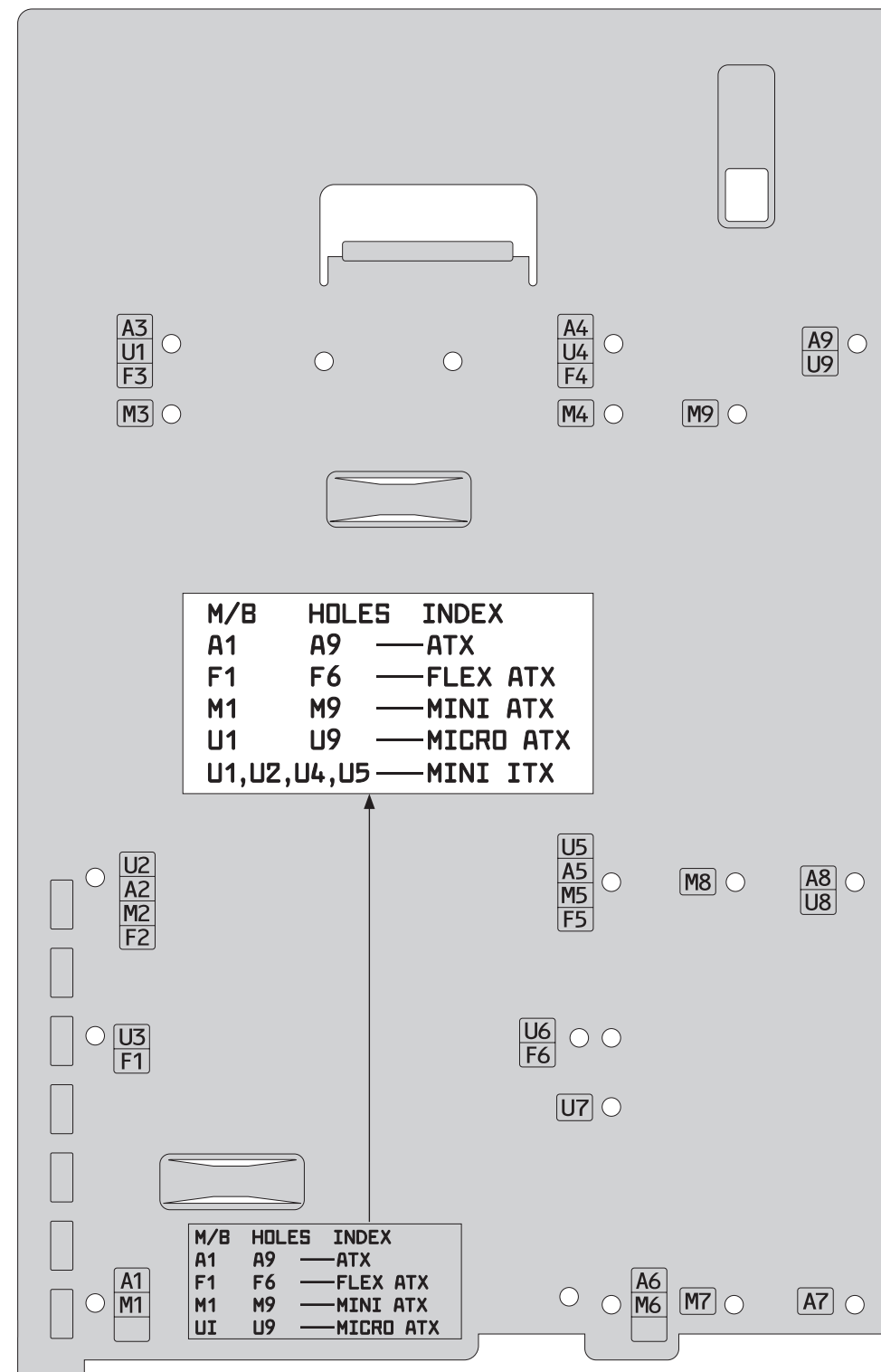

M/B	HOLES	INDEX
A1	A9	— ATX
F1	F6	— FLEX ATX
M1	M9	— MINI ATX
U1	U9	— MICRO ATX
U1,U2,U4,U5		— MINI ITX

M/B	HOLES	INDEX
A1	A9	— ATX
F1	F6	— FLEX ATX
M1	M9	— MINI ATX
U1	U9	— MICRO ATX

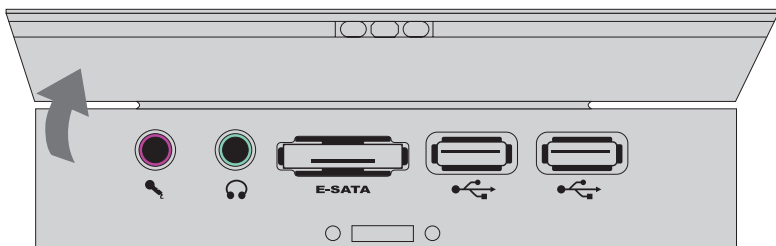

Top Panel Layout			Anschlussmodul		
	Mic-In Connector	E-SATA E-SATA Connector		Mic-In Anschluss	E-SATA E-SATA Anschluss
	Headphones Connector	USB 2.0 Connector		Kopfhörer-Anschluss	USB 2.0 Anschluss
Plan du panneau supérieur			Esquema del panel superior		
	Prise d'entrée micro	E-SATA Prise E-SATA		Conector de micrófono	E-SATA Conector E-SATA
	Prise casque	USB 2.0 Prise USB 2.0		Conector de audífonos	USB 2.0 Conector USB 2.0
Панель разъемов			パネル上部		
	Mic-In	E-SATA E-SATA		マイク入力コネクタ	E-SATA E-SATAコネクタ
	Audio Out	USB 2.0		ヘッドフォンコネクタ	USB2.0コネクタ

M/B	HOLE	INDEX
A1	A9	— ATX
F1	F6	— FLEX ATX
M1	M9	— MINI ATX
U1	U9	— MICRO ATX
U1,U2,U4,U5		— MINI ITX

Motherboard Installation		Einbau des Motherboards	
Please choose and fix the Motherboard Base Screws depending on the form factor of your Motherboard. Refer to the above image/table for further information.		Suchen Sie die passenden Befestigungslöcher mit Hilfe der oben aufgeführten Zeichnung/Tabelle aus und befestigen Sie danach die Abstandshalter für das Motherboard.	
Installation de la carte mère		Instalación de la tarjeta madre	
Veuillez choisir et fixer les vis de base de carte mère en fonction de la forme de votre carte mère. Référez-vous à l'image ci-dessus ainsi qu'au tableau pour plus d'informations.		Seleccione y fije los tornillos de la base de la tarjeta de madre dependiendo de la forma de su tarjeta madre. Consulte la imagen de arriba / la tabla para más información.	
Установка материнской платы		マザーボードの取り付け方法	
Ориентируясь при помощи схемы/таблицы, найдите соответствующие отверстия крепления для форм-фактора материнской платы и установите шайбы.		レイアウト図を参考にマザーボード取り付けスペーサーを取り付けた後、マザーボードをマザーボード取り付け用ネジを使って取り付けて下さい。	

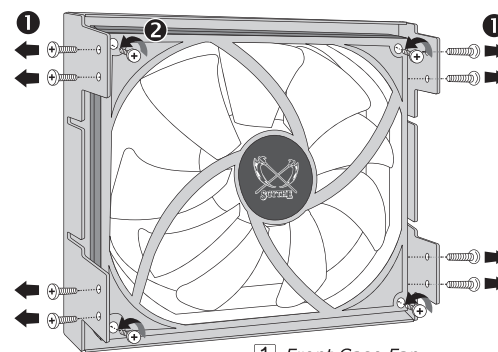

1 Front Case Fan

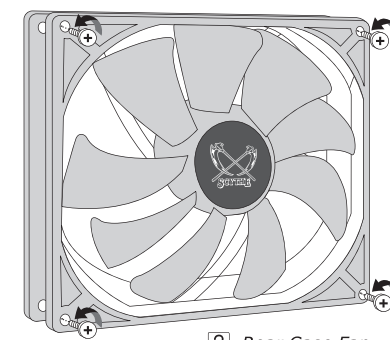

2 Rear Case Fan

Mounting and replacing the Front Case Fan 1		Befestigung und Austausch des Front-Gehäuselüfters 1	
1. Remove the eight pieces Bay Thumb-Screws to detach the 5.25" Bay Fan and then remove it out of the case towards the outside of the FenrisWolf PC Case.		1. Entfernen Sie zuerst die acht Rändelschrauben für 5,25" Laufwerke und entnehmen Sie danach das 5,25" Lüfterfrontpanel in Richtung der Gehäusetür.	
2. Untie the four Screws and detach the supplied Slip Stream 120 mm Case Fan.		2. Lösen Sie die vier Lüfterschrauben und entfernen Sie dann den Slip Stream 120 mm Gehäuselüfter.	
3. Attach the new Case Fan and fix it by using the previously removed Case Fan Screws.		3. Bringen Sie den neuen 120 mm Lüfter am 5,25" Lüfterfrontpanel an und befestigen Sie diesen mit den zuvor entfernten Lüfterschrauben.	
4. Mount the 5.25" Bay Fan into the free 5.25" Bays and fix it with eight Bay Thumb-Screws.		4. Montieren Sie zuletzt das 5,25" Lüfterfrontpanel wieder im FenrisWolf Gehäuse und befestigen Sie diese mit den Rändelschrauben für 5,25" Laufwerke auf beiden Seiten.	
Mounting and replacing the Rear Case Fan 2		Befestigung und Austausch des hinteren Gehäuselüfters 2	
1. Remove the four Screws from the back side of the FenrisWolf PC Case, and detach the supplied Slip Stream 120 mm Case Fan.		1. Lösen Sie die vier Lüfterschrauben und entfernen Sie dann den Slip Stream 120 mm Gehäuselüfter.	
2. Attach the new Case Fan, and fix it using the previously removed Case Fan Screws and Fan Grill.		2. Bringen Sie den neuen 120 mm Lüfter im Gehäuse an und befestigen Sie diesen mit den zuvor entfernten Lüfterschrauben und dem Lüftergitter.	
Montage et remplacement du ventilateur du boîtier avant 1		Montaje y cambio del ventilador del estuche de la parte delantera 1	
1. Retirez les huit vis à tête striée de la baie de 5,25" puis retirez le panneau avant du ventilateur de 5,25".		1. Quite las ocho piezas de los tornillos tipo mariposa de la bahía para quitar el ventilador de la bahía de 5,25" y después quitarlo del estuche hacia el exterior del estuche FenrisWolf.	
2. Desserrez les quatre vis du ventilateur et détachez le ventilateur de boîtier à hélices de 120 mm.		2. Afloje los cuatro tornillos y quite el ventilador del estuche de 120 mm de flujo deslizante.	
3. Attachez le nouveau ventilateur de 120 mm puis fixez-le à l'aide des vis pour ventilateur que vous aviez préalablement retirées.		3. Coloque el nuevo ventilador del estuche de 120 mm y fíjelo utilizando los tornillos del ventilador del estuche previamente removido.	
4. Montez enfin le ventilateur de 5,25" dans l'une des baies de 5,25" libres et fixez-le à l'aide des huit vis à tête striée.		4. Monte el ventilador de la bahía de 5,25" en las bahías de 5,25" libres y fíjelo con los ocho tornillos tipo mariposa para la bahía.	
Montage et remplacement du ventilateur du boîtier arrière 2		Montaje y cambio del ventilador del estuche de la parte trasera 2	
1. Retirez les quatre vis de l'arrière du boîtier d'ordinateur FenrisWolf et retirez ensuite le ventilateur de boîtier à hélices de 120 mm fourni.		1. Quite los cuatro tornillos de la parte trasera del estuche de PC FenrisWolf, y quite el ventilador del estuche de 120 mm de flujo deslizante suministrado.	
2. Attachez le nouveau ventilateur de boîtier puis fixez-le avec les vis que vous aviez préalablement retirées et la grille de ventilateur.		2. Coloque el nuevo ventilador del estuche y fíjelo utilizando los tornillos del ventilador del estuche previamente removido y la rejilla del ventilador.	
Установка и замена вентилятора передней панели 1		ケースファンの取り付け・交換方法 (前面) 1	
1. Отвинтите винты для дисководов 5.25", удерживающих вентиляторную панель впереди, и сдвиньте панель в направлении дверцы.		1. ベイ取り付け用ネジ(合計8個)を外して、5インチベイフレームをケースより取り外して下さい。	
2. Освободите вентилятор Slip Stream 120мм, отвинтив винты.		2. ファン取り付けネジ(合計4個)を外して、ファンを5インチベイフレームより取り外して下さい。	
3. Закрепите другой вентилятор на вентиляторной панели прежде удаленными винтами.		3. お好みの12cmファンを、ネジを使って取り付けして下さい。	
4. Закрепите вентиляторную панель в корпусе FenrisWolf, используя винты для дисководов 5.25".		4. ベイ取り付け用ネジ(合計8個)を使って、5インチベイフレームをケースに取り付けて下さい。	
Установка и замена вентилятора задней панели 2		ケースファンの取り付け・交換方法 (背面) 2	
1. Освободите вентилятор Slip Stream 120мм, отвинтив винты.		1. ケース後部よりファンのネジを取り外して下さい。	
2. Закрепите новый 120мм вентилятор прежде удаленными винтами с решеткой для вентилятора.		2. お好みの12cmファンを、ネジを使って取り付けして下さい。	

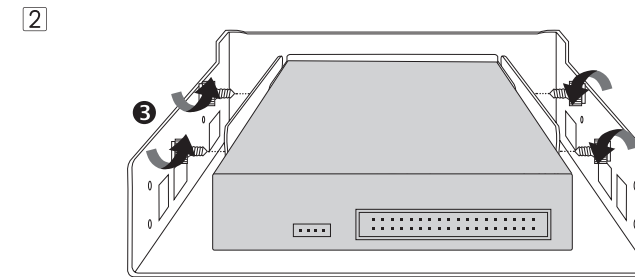
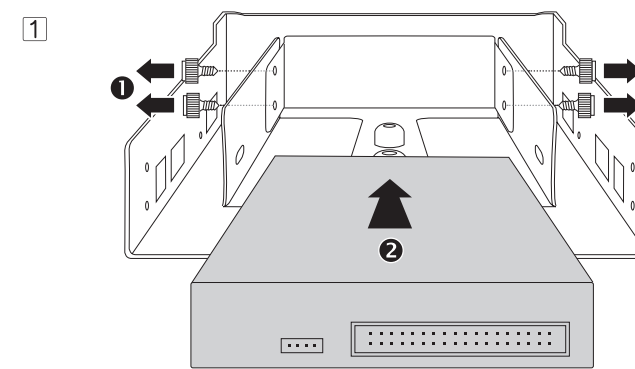
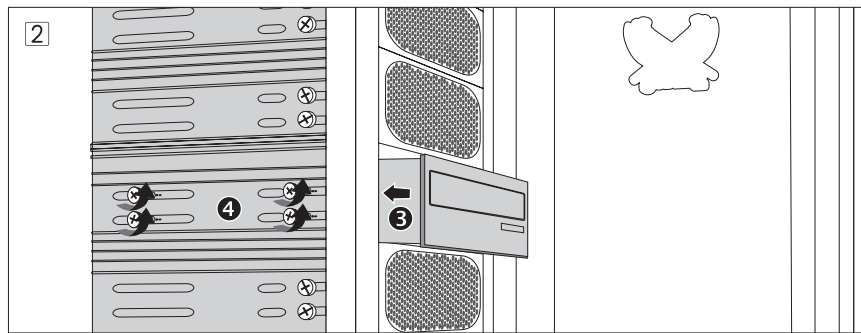
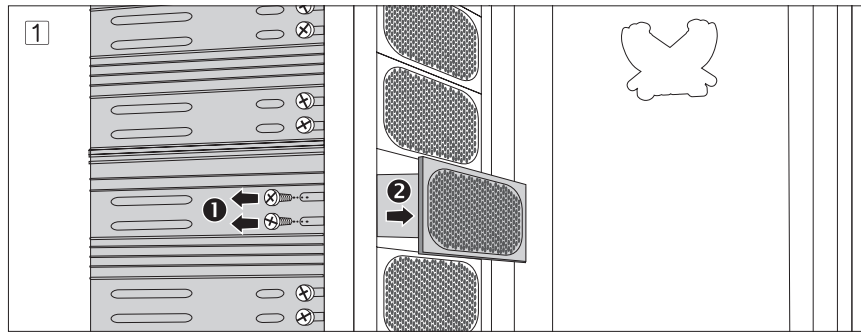

ENGLISH	<b>5.25" Drive Installation</b>	<ol style="list-style-type: none"> <li>1. Remove the Thumb-Screws on both sides and detach the 5.25" Bay Panel of the designated 5.25" Bay.</li> <li>2. Insert the 5.25" Device (e.g. DVD-ROM) into the designated 5.25" Bay, and fix the 5.25" Device firmly with four Thumb-Screws on both sides.</li> </ol>	DEUTSCH	<b>Einbau von 5,25" Laufwerken</b>	<ol style="list-style-type: none"> <li>1. Zum Herausnehmen des 5,25" Frontpanels entfernen Sie zunächst die Rändelschrauben.</li> <li>2. Bauen Sie das zu verwendende 5,25" Laufwerk ein und befestigen Sie dieses mit den Rändelschrauben für 5,25" Laufwerke an beiden Seiten.</li> </ol>
	FRANÇAIS	<b>Installation d'un lecteur de 5,25"</b>		<ol style="list-style-type: none"> <li>1. Veuillez retirer les vis à tête striée des deux côtés et retirer le panneau de baie de 5,25" de la baie de 5,25" désignée.</li> <li>2. Insérez le périphérique de 5,25" (ex. DVD-ROM) dans la baie de 5,25" désignée et fixez le périphérique solidement des deux côtés à l'aide des vis à tête striée.</li> </ol>	ESPAÑOL
РУССКИЙ	<b>Установка 5,25" устройств</b>	<ol style="list-style-type: none"> <li>1. Отвинтите винты передней панели и удалите саму панель.</li> <li>2. Вставьте устройство в отсек 5,25" и закрепите его с обеих сторон винтами для 5.25" дисководов.</li> </ol>	日本語	<b>5インチドライブの取り付け方法</b>	<ol style="list-style-type: none"> <li>1. 5インチベイ取り付けネジ(両側)を取り外して下さい。</li> <li>2. お好みの5インチベイ光学ドライブ(例: DVD-ROM)を挿入し、付属の手ネジを使って両側より取り付けして下さい。</li> </ol>

ENGLISH	<b>External 3.5" Drive Installation</b>	<ol style="list-style-type: none"> <li>1. Please remove the Thumb-Screws of the 5.25" Bay Converter on both sides and then detach it carefully.</li> <li>2. Please remove the four Thumb-Screws inside of the 5.25" converter and remove the 3.5" Front Panel as shown in image 1.</li> <li>3. Insert the 3.5" Device (e.g. Floppy) into the 5.25" Bay Converter and fix the 3.5" Device firmly with two Thumb-Screws on both sides 2.</li> <li>4. Please mount the 5.25" Bay Converter into the designated 5.25" Bay and fix it firmly with four Thumb-Screws on both sides.</li> </ol>	DEUTSCH	<b>Einbau von externen 3,5" Laufwerken</b>	<ol style="list-style-type: none"> <li>1. Entfernen Sie die Rändelschrauben des 5,25" Frontpanel-Konverters und entfernen Sie diesen dann vorsichtig.</li> <li>2. Bitte entfernen Sie die vier Rändelschrauben im Inneren des 5,25" Frontpanel-Konverters und ziehen Sie die 3,5" Frontblende heraus, wie in Abbildung 1 gezeigt.</li> <li>3. Bauen Sie das zu verwendende 3,5" Laufwerk (z.B. Floppy) in den 5,25" Frontpanel-Konverter ein und befestigen Sie das 3,5" Laufwerk mit vier Rändelschrauben an beiden Seiten 2.</li> <li>4. Bauen Sie den 5,25" Frontpanel-Konverter in den dafür vorgesehenen, freien 5,25" Schacht ein und befestigen Sie diesen mit den Rändelschrauben an beiden Seiten.</li> </ol>
	FRANÇAIS	<b>Installation d'un lecteur externe de 3,5"</b>		<ol style="list-style-type: none"> <li>1. Retirez les vis à tête striée des deux côtés de l'adaptateur de baie de 5,25" puis retirez-le avec précaution.</li> <li>2. Retirez les quatre vis à tête striée situées à l'intérieur de l'adaptateur de 5,25" et retirez le panneau avant de 3,5" tel que représenté sur l'image 1.</li> <li>3. Insérez le périphérique de 3,5" (ex. lecteur de disquette) dans l'adaptateur de baie de 5,25" et fixez solidement le périphérique de 3,5" des deux côtés à l'aide des vis à tête striée 2.</li> <li>4. Montez enfin l'adaptateur de baie de 5,25" dans la baie de 5,25" désignée et fixez-le solidement des deux côtés à l'aide de quatre vis à tête striée.</li> </ol>	ESPAÑOL
РУССКИЙ	<b>Установка внешнего дисковода 3,5"</b>	<ol style="list-style-type: none"> <li>1. Отвинтите винты, удерживающие съемный контейнер 5,25" и осторожно выньте его.</li> <li>2. Пожалуйста, отвинтите четыре винта внутри конвертера 5,25", удерживающих корзину на 3,5" и выньте ее наружу, как на рисунке 1.</li> <li>3. Закрепите 3,5" дисковод (к примеру Floppy) в 5,25" контейнере при помощи винтов с обеих сторон 2.</li> <li>4. Установите 5,25" контейнер обратно в свободный 5.25" отсек и закрепите его винтами с обеих сторон.</li> </ol>	日本語	<b>3.5インチドライブの取り付け方法</b>	<ol style="list-style-type: none"> <li>1. 5インチベイコンバーターの両側の手ネジを取り外して、ケースより取り出して下さい。</li> <li>2. 5インチベイコンバーターの内側にある手ネジ(合計4個)を取り外して、3.5インチパネルを図1のように取り外して下さい。</li> <li>3. お好みの3.5インチドライブ(例: FDD)を挿入し、手ネジを使って両側より取り付けして下さい。</li> <li>4. 空いている5インチベイに3.5インチドライブを取り付けた5インチベイコンバーターを、手ネジを使って取り付けして下さい。</li> </ol>