



# INSTALLTION GUIDE

## パーツリスト [Items List / Liste des éléments / Lieferumfang / Lista de elementos]

| パーツ名 [Item Name / Nom des éléments / Artikelliste / Nombre de elemento]   | 数量 [Quantity / Quantité / Anzahl / Cantidad] |
|---|--|
| 氷室本体(蓋及びケース下部) ["Himuro" Hard Disk Case (Top Cover & Case) / Boîtier du Disque Dur "Himuro" (Couvercle Supérieur & Boîtier) / "Himuro" Festplattengehäuse (Deckel und Gehäuse) / Estuche del disco duro "Himuro" (Cubierta superior & Estuche)] | 1  |
| 硬質タイプ防振ラバー付きネジ受け [Anti-Vibration Screw Block / Vis de blocage Anti-vibration / Anti-Vibrationsblock / Bloque de tornillo anti vibración]  | 4  |
| 氷室本体固定用ネジ [Screw for "Himuro" Hard Disk Case / Vis du Boîtier du Disque Dur "Himuro" / Schraube für das "Himuro" Festplattengehäuse / Tornillo para el estuche del disco duro "Himuro"]   | 6  |
| パソコンケース取り付け用ネジ [Screw for PC Case / Vis du Boîtier du PC / Schraube für das PC Gehäuse / Tornillo para la carcasa del PC]   | 8  |
| インストールガイド [Installation Manual / Installation Manuelle / Einbauanleitung / Manual de Instalación]   | 1  |

## 取り付け方法 [How to install / Comment procéder à l'installation / Einbauanleitung / Cómo instalar]

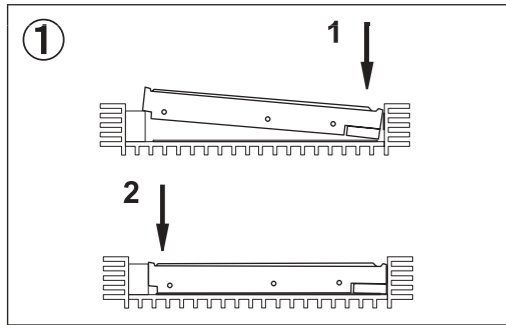

① ハードディスクを図のように取り付けます。  
※取り付けの際、無理に押し込みますと、ケース内部の緩衝材やゲルシートが剥がれる場合がありますのでお気を付け下さい。

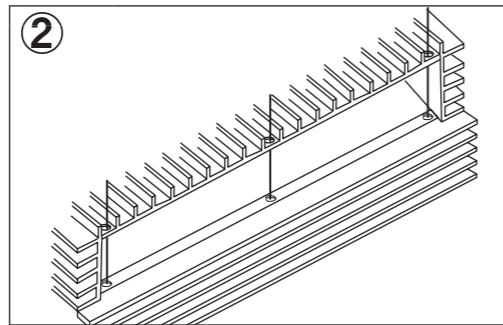

② ケース蓋部分をハードディスクが取り付けられたケース下部に被せて下さい。(ケース蓋部分のネジ穴とケース下部のネジ穴が重なる様に被せて下さい。)

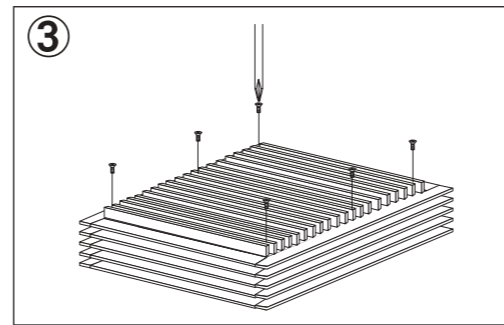

③ ケース固定用ネジ6本を用いてケース蓋部分とケース下部を固定して下さい。

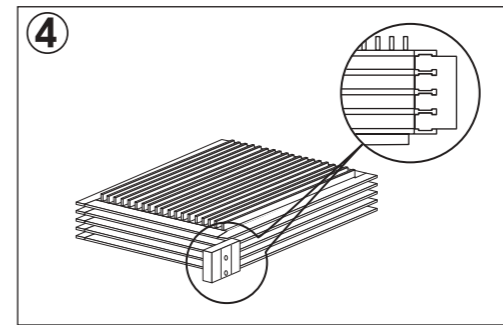

④ 図を参照して、防振ネジ受け4つを氷室本体に装着して下さい。硬質タイプ防振ラバー付きネジ受けの取り付け位置は、お客様のご使用しているパソコンケースや収納方法によって取り付け場所を換えて下さい。

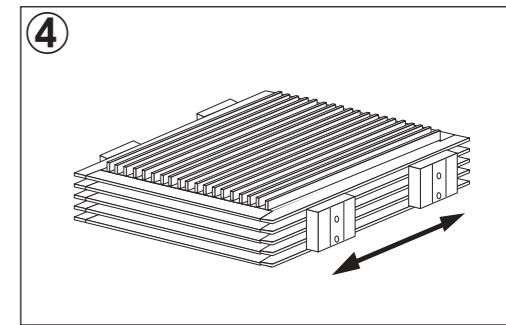

### English

- ① Install the Hard Disk as shown in the image 1.  
※Please do not apply excessive pressure when installing the Hard Disk as contents inside the "Himuro" Hard Disk Case maybe damaged.
- ② Place the top cover onto the "Himuro" Hard Disk case. (Please align the screw holes of top cover and the "Himuro" Hard Disk case).
- ③ Using the screw for the "Himuro" Hard Disk Case (quantity:6), close the top cover.
- ④ Attach the Anti-Vibration Screw Block (quantity:4) as shown in the image 4. Depending on the PC case, position of the Anti-Vibration Screw Blocks can be adjusted by sliding them.

### Français

- ① Installer le Disque Dur comme indiqué sur l'illustration 1.  
※Veuillez ne pas exercer de pression excessivement forte lors de l'installation du Disque Dur ou vous risqueriez d'endommager les composants à l'intérieur du Boîtier du Disque Dur "Himuro".
- ② Placer le couvercle supérieur sur le Boîtier du Disque Dur "Himuro". (Veuillez aligner les orifices destinés aux vis sur le couvercle supérieur et le Boîtier du Disque Dur "Himuro".)
- ③ Fermer le couvercle supérieur grâce aux vis (quantité : 6) du Boîtier du Disque Dur "Himuro".
- ④ Fixer les Vis de Blocage Anti-vibration (quantité : 4) comme indiqué sur l'illustration 4. En fonction du type de Boîtier du PC, il est possible de modifier la position des Vis de Blocage Anti-vibration en les faisant glisser.

### Deutsch

- ① Bauen Sie die Festplatte wie es in Abbildung 1 gezeigt wird ein.  
※Bitte wenden Sie beim Einbau der Festplatte nicht zu viel Kraft an, weil sonst Teile des "Himuro" Festplattengehäuses beschädigt werden können.
- ② Setzen Sie danach den Deckel auf das "Himuro" Festplattengehäuse. (Bitte achten Sie dabei insbesondere auf die Ausrichtung der Befestigungslöcher.)
- ③ Benutzen Sie die mitgelieferten Schrauben für das "Himuro" Festplattengehäuse (insgesamt 6 Stück), um die beiden Teile miteinander zu fixieren.
- ④ Bringen Sie die Anti-Vibrationsblöcke (insgesamt 4 Stück), wie es in Abbildung 4 gezeigt wird, an. Die Anti-Vibrationsblöcke önnen dem Aufbau des PC Gehäuses angepasst werden, indem sie verschoben werden.

### Español

- ① Instale el disco duro como se muestra en la imagen 1.  
※No aplique excesiva presión al instalar el disco duro ya que el contenido en el interior del estuche del disco duro "Himuro" podría dañarse.
- ② Coloque la cubierta superior en el estuche del disco duro "Himuro". (Alinee los orificios para el tornillo de la cubierta superior con los del estuche del disco duro "Himuro").
- ③ Utilizando el tornillo para el estuche del disco duro "Himuro" (cantidad: 6), cierre la cubierta superior.
- ④ Inserte el bloque de tornillo anti vibración (cantidad: 4) como se muestra en la imagen 4. Dependiendo de la carcasa del PC, la posición de los bloques de tornillo anti vibración se puede ajustar deslizándolos.

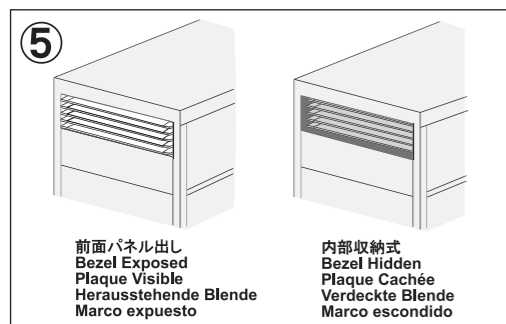

⑤ お客様ご使用のパソコンケースの5インチベイに氷室本体を取り付けて下さい。  
※防振ネジ受けの取り付け位置を調整して取り付け下さい。

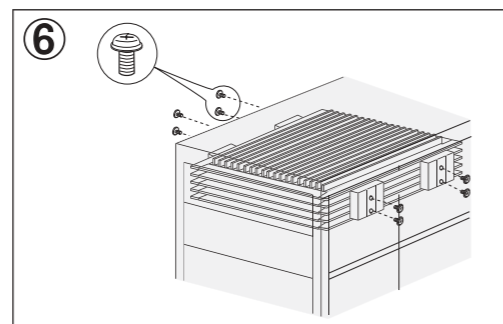

⑥ パソコンケース取り付け用ネジを用い氷室本体をパソコンケースに固定して下さい。(ネジを強く締めすぎると本体内部の金属部分がゴム部分より剥離する恐れがあります。)

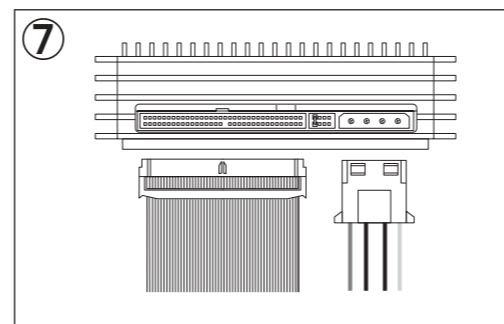

⑦ 最後にご使用になるハードディスクの種類のケーブルをHDDに取り付けて下さい。

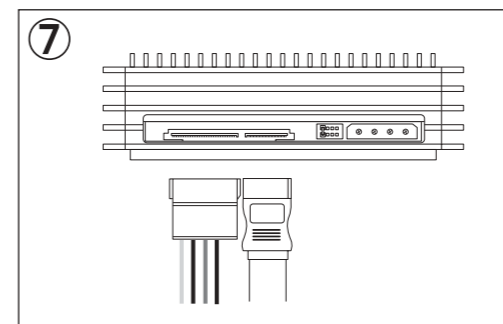

### English

- ⑤ Mount the "Himuro" Hard Disk Case onto the 5.25" bay of your PC case.  
※If necessary, adjust the position of the Anti-Vibration Screw Blocks during the mounting process.
- ⑥ By using the Screw for PC Case (quantity:8), secure the "Himuro" Hard Disk Case onto the PC case. (Please do not over-tighten the screws as it may damage the screw holes or the Anti-Vibration Screw Blocks.
- ⑦ Connect the appropriate Hard Disk cable to the Hard Disk.

### Français

- ⑤ Monter le Boîtier du Disque Dur "Himuro" sur la baie 5, 25 de votre Boîtier de PC.  
※Si nécessaire, réglez la position des Vis de Blocage Anti-vibration pendant la procédure de montage.
- ⑥ Grâce aux Vis du Boîtier du PC (quantité : 8), fixer fermement le Boîtier du Disque Dur "Himuro" sur le Boîtier du PC. (Veuillez ne pas serrer les vis trop fort car cela risquerait d'endommager les orifices des vis ou les Vis de Blocage Anti-vibration.
- ⑦ Connecter le câble du Disque Dur au Disque Dur.

### Deutsch

- ⑤ Bauen Sie das "Himuro" Festplattengehäuse in einen freien 5,25" Gehäuseschacht ein.  
※Justieren Sie die Anti-Vibrationsblöcke beim Einbau, falls dies notwendig ist.
- ⑥ Verschrauben Sie das "Himuro" Festplattengehäuse mit dem PC Gehäuse mit den mitgelieferten 8 Schrauben. (Bitte ziehen Sie die Schrauben nicht zu stark an, um die Anti-Vibrationsblöcke nicht zu beschädigen.
- ⑦ Schließen Sie das passende Kabel an die Festplatte an.

### Español

- ⑤ Instale el estuche del disco duro "Himuro" en el compartimiento de 5,25" de la carcasa de su PC.  
※Si es necesario, ajuste la posición de los bloques de tornillo anti vibración durante el proceso de instalación.
- ⑥ Por medio del tornillo de la carcasa del PC (cantidad: 8), fije el estuche del disco duro "Himuro" en la carcasa del PC. (No apriete demasiado los tornillos ya que podrían dañarse los orificios para el tornillo o los bloques de tornillo anti vibración.
- ⑦ Conecte el cable del disco duro apropiado en el disco duro.