

KAMABAY AMP MINI INSTALLATION GUIDE

【前面図 / Front View / Vue avant / Vorderansicht / Vista Delantera / Фронтальный вид】

【背面図 / Rear View / Vue arrière / Rückansicht / Vista Trasera / Вид сзади】

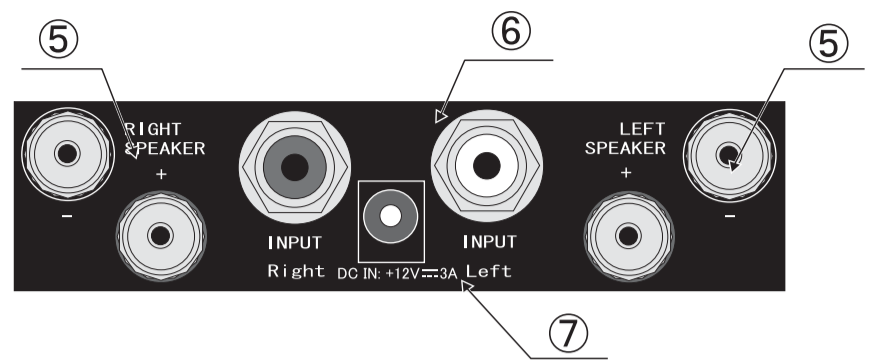
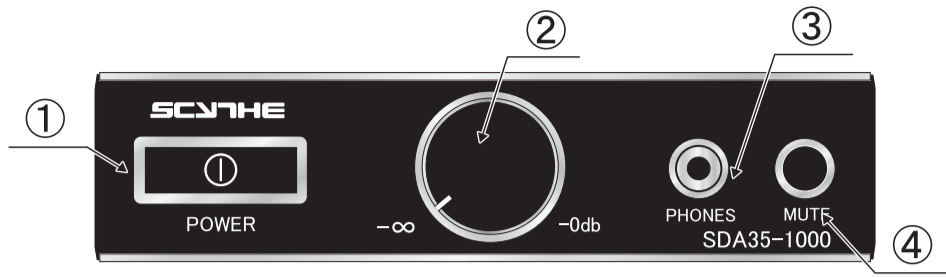

Japanese

- ①電源スイッチ
- ②ボリュームツマミ*
- ③3.5mmヘッドフォンジャック
- ④ミュート(消音)ボタン
- ⑤スピーカーターミナル(スピーカー用コネクタ)
- ⑥音声(RCAジャック)入力
- ⑦電源コネクタ

Deutsch

- ①Netzschalter
- ②Lautstärkereglер*
- ③3,5mm Kopfhörerbuchse
- ④Stummschalt-Taste
- ⑤Lautsprecher-Anschluss (Buchse für die Lautsprecher)
- ⑥Cinch-Buchse (Audio-Eingangsanschluss)
- ⑦Stromanschluss

※スピーカーの能率が高い場合はボリュームを完全に絞っても音声が聞こえる場合がございます。その場合ミュート(消音)ボタンをご利用下さい。

※Depending on the speaker, the volume cannot be completely turned off. In this case, please press the mute button to shut down the volume.

※Selon le type d'enceinte, le volume ne peut être totalement baissé. Dans ce cas, veuillez appuyer sur la touche de sourdine pour couper le son.

※Die Lautstärke des Geräts hängt von den Lautsprechern ab und kann deshalb möglicherweise nicht vollständig abgestellt werden. Drücken Sie in diesem Fall die Stummschalt-Taste, um den Ton vollständig auszustellen.

※Dependiendo del altavoz, no se puede apagar completamente el volumen. En este caso, pulse el botón silenciador para apagar el volumen.

※В зависимости от типа колонок есть вероятность не полного отключения звука регулятором громкости. В данном случае воспользуйтесь кнопкой MUTE для полного отключения звука.

English

- ①Power Switch
- ②Volume Knob*
- ③3.5mm Headphone Jack
- ④Mute Button
- ⑤Speaker Terminal (Connector for Speaker)
- ⑥RCA Jack (Audio In)
- ⑦Power Connector

Español

- ①Interruptor de Energía
- ②Perilla de Volumen*
- ③3,5mm Enchufe para Auriculares
- ④Botón Silenciador
- ⑤Terminal del Altavoz (Conector para el Altavoz)
- ⑥Enchufe RCA (Entrada de Audio)
- ⑦Conector de Energía

Français

- ①Interrupteur d'alimentation
- ②Molette du volume*
- ③Connecteur jack femelle (3,5mm) pour casque audio
- ④Touche de sourdine
- ⑤Borne de l'enceinte (Connecteur de l'enceinte)
- ⑥Connecteur femelle RCA (Audio In)
- ⑦Connecteur d'Alimentation

Русский

- ①Кнопка питания
- ②Регулятор громкости*
- ③Гнездо микрофона 3,5 мм
- ④Кнопка MUTE (отключение звука)
- ⑤Гнезда для подключения колонок
- ⑥Разъем RCA «тюльпан» (аудио-вход)
- ⑦Разъем питания

パーツリスト / Items List / Liste des éléments / Lieferumfang / Lista de elementos / Комплект



本体 / Unit / Unité / Einheit / Unidad / Устройство

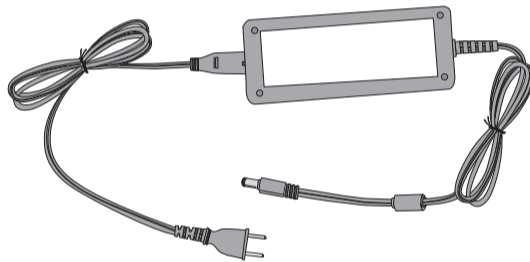

ACアダプタ / AC Adapter / Adaptateur CA / Wechselstrom-Adapter / Adaptador CA / AC адаптер



側面パネル(出荷時本体に装着済) / Side Panels*Attached / Panneaux Latéraux* Fixés / Seitenwände (beigefügt) / Paneles laterales* insertados / Боковые панели(прилагаются)



4ピン ベリフェラル変換コネクタ / 4-Pin Peripheral Adapter / Adaptateur périphérique 4-broches / 4-poliger Adapter / Adaptador Periférico de 4 Pines / 4-х пиновый адаптер



外部ブラケット取り付け用ネジ / PCI Bracket Screw / Vis du support PCI / Schraube für die Slotblende / Tornillo de Soporte PCI / Винт для PCI заглушки



ゴム足(出荷時本体に装着済) / Rubber Legs*Attached / Pieds* de caoutchouc fixés / GummifüÙe (Im Lieferumfang) / Patas de Goma* Insertadas / Резиновые ножки(прилагаются)



ゴム足取り付け用ネジ(出荷時本体に装着済) / Rubber Legs Mounting Screws*Attached / Vis d'installation du Pieds* de caoutchouc fixés / Befestigungsschrauben für die GummifüÙe (Im Lieferumfang) / Tornillos de montaje del Patas de Goma* Adjuntado / Винты для ножек(прилагаются)

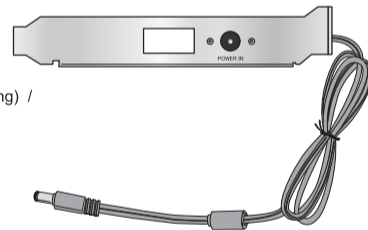

外部ブラケット(a) / PCI Bracket (a) / Support PCI (a) / Slotblende (a) / Soporte PCI (a) / PCI заглушка (a)



外部ブラケット(b) / PCI Bracket (b) / Support PCI (b) / Slotblende (b) / Soporte PCI (b) / PCI заглушка (b)

スピーカーケーブル / Cable for Speaker / Câble de l'enceinte / Lautsprecherkabel / Cable para altavoz / Кабели для колонок

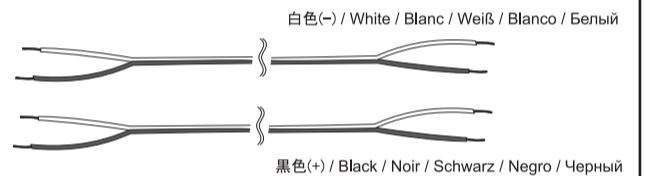

白色(-) / White / Blanc / Weiß / Blanco / Белый
黒色(+) / Black / Noir / Schwarz / Negro / Черный

オーディオケーブル(ステレオミニプラグ⇔RCAジャック) / Audio Cable (Stereo Mini - RCA Jack) / Câble Audio (Connecteur femelle RCA-Stéréo Mini) / Audiokabel (Stereo-Mini-Cinch-Stecker) / Cable de Audio (Enchufe Estereo RCA Mini) / Аудиокабель(мини стерео - RCA «тюльпан»)



赤色 / Red / Rouge / Rot / Rojo / Красный
白色 / White / Blanc / Weiß / Blanco / Белый

オーディオケーブル(RCAジャック⇔RCAジャック) / Audio Cable (RCA Jack - RCA Jack) / Câble Audio (Connecteur femelle RCA-Connecteur femelle RCA) / Audiokabel (Cinch-Stecker an Cinch-Buchse) / Cable de Audio (Enchufe RCA Enchufe-RCA) / Аудиокабель(RCA «тюльпан» - RCA «тюльпан»)



赤色 / Red / Rouge / Rot / Rojo / Красный
白色 / White / Blanc / Weiß / Blanco / Белый

ご使用上の注意 / Caution / Attention / Vorsicht / Precaución / Осторожно

Japanese

- PC内部では他の機器からのノイズによる影響があるため、音質を最大限に引き出したい場合はPCの外に設置し、ACアダプタの使用をお勧めします。
- 再生機器によっては大きな入力信号が供給されるため、ボリューム位置が最大より手前であった場合でも出力が10W以上になり安全回路が働きミュート状態になることがあります。
- 本製品に静電気などの入力信号以外の高負荷が掛かった場合も、安全回路が働きミュート状態になる場合がございます。
- 対応可能なスピーカーセット: 4Ω~8Ωのスピーカー (但し大型のスピーカーや、アンプに高負荷を掛けるスピーカーはご使用出来ない場合がございます。)
- 本製品の分解や改造をおこなった場合、保証を含め一切の責任は負いかねます。
- 本製品は、アンプ搭載のマルチメディアスピーカーには対応していません。

English

- When the unit is mounted inside the PC case, it may be affected by electrical noise from other devices installed in the PC case. In this case, it is recommended to use the unit outside of the PC case by using the AC adapter.
- Depending on the device connected to this product, safety feature will trigger to mute the sound (regardless of the position of the volume knob) if the large input signal is supplied (over 10W).
- Safety mute feature will trigger when non input signals (such as static electricity) are detected by this product.
- Compatible Speaker Specifications: 4Ω~8Ω Speaker (Exceptions may apply for extra large speakers or speakers with high load onto an amplifier).
- Warranty is voided if any modifications are made to this product.
- This product is not compatible to speakers with built-in amplifier type.

Français

- Lorsqu' l'unité est montée à l'intérieur du boîtier du PC, cela pourrait être affecté par le bruit électrique des autres périphériques installés dans le boîtier. Dans ce cas, il est recommandé d'utiliser l'unité hors du boîtier en utilisant un adaptateur CA.
- Selon les périphériques connectés à cet appareil, les fonctions de sécurité couperont le son (sans tenir compte de la position de la molette du volume) si le grand signal d'entrée est alimenté (au delà de 10W).
- La fonction de sécurité Mute (Muet) se déclenche dès lors qu'aucun signal d'entrée (tel que l'électricité statique) n'est détecté par cet appareil.
- Critères de compatibilité des enceintes : Enceinte 4Ω~8Ω (des exceptions peuvent s'appliquer pour des enceintes de grande taille ou des enceintes à forte charge sur l'amplificateur).
- Toute modification apportée à cet appareil annulera la garantie.
- Cet appareil n'est pas compatible avec des enceintes à ampli intégré.

Deutsch

- Beim Einbau des Geräts in ein PC-Gehäuse kann es sein, dass elektrische Störungen von anderen Geräten im PC-Gehäuse an das Gerät weitergegeben werden. In solch einem Fall wird empfohlen, das Gerät außerhalb des PC-Gehäuses unter Verwendung des externen Netzteils zu betreiben.
- Bei einem zu starken Eingangssignal (über 10 W) wird über eine Sicherheits-Funktion eine Stummschaltung ausgelöst (unabhängig von der Position des Lautstärkereglers).
- Die Sicherheits-Stummschaltung wird ebenfalls ausgelöst, wenn unspezifische Eingangssignale (z. B. statische Elektrizität) von diesem Produkt erkannt werden.
- Kompatible Lautsprecher: 4Ω ~ 8Ω Lautsprecher (Ausnahmen gelten für extra große Lautsprecher oder Lautsprecher mit hoher Last auf einen Verstärker).
- Modifikationen an diesem Produkt haben einen Garantieverlust zur Folge.
- Dieses Produkt ist nicht kompatibel zu Lautsprechern mit eingebautem Verstärker.

Español

- Cuando se monta la unidad dentro de la carcasa del PC, se podría ver afectado por el ruido eléctrico de otros dispositivos instalados en la carcasa. En este caso, se recomienda utilizar la unidad fuera de la carcasa utilizando un adaptador CA.
- Dependiendo del dispositivo conectado en este producto, la función de seguridad hará que se suspenda el sonido (sin importar la posición de la perilla de volumen) si se suministra una señal de entrada grande (por arriba de 10 W).
- La función de silencio de seguridad se activará cuando el producto detecte señales sin entrada (como la electricidad estática).
- Especificaciones del altavoz compatible: Altavoz de 4Ω~8Ω (Se pueden aplicar excepciones para los altavoces extra grandes o para los altavoces con presión alta en el amplificador).
- Se invalidará la garantía si se modifica el producto.
- Este producto no es compatible con los altavoces que tienen un amplificador integrado.

Русский

- Если смонтированное в корпус устройство подвержено электронным помехам других устройств, то в данном случае рекомендуется использовать его вне корпуса, подключив питание через AC адаптер.
- В случае превышения входным сигналом мощности 10Вт работает защитная функция отключения звука независимо от позиции регулятора громкости.
- Защитная функция работает также при распознании устройством нетипичных входных сигналов(к примеру статическое электричество).
- Характеристики совместимых колонок: 4Ω~8Ω (Исключения составляют сверхбольшие колонки или колонки с высокой нагрузкой на усилитель).
- Любая модификация продукта ведет к потере гарантии.
- Данный продукт не совместим с динамиками со встроенным усилителем.

KAMABAY AMP MINI INSTALLATION GUIDE

パソコン、サウンドカードのAudio outへ /
To Audio Out of PC or Sound Card /
Vers sortie Audio du PC ou Carte Son /
Zum Audio-Ausgangsanschluss des PCs oder zur Soundkarte /
A la Salida de audio del PC o hacia la Tarjeta de sonido /
К аудио-выходу ПК или звуковой карты

OR

音源デバイスへ /
To Sound Device /
Vers un périphérique audio /
Zum Audiogerät /
Al dispositivo de sonido /
К звуковому устройству

オーディオケーブル(RCAジャック⇔RCAジャック) /
Audio Cable (RCA Jack - RCA Jack) /
Câble Audio (Connecteur femelle RCA-Connecteur femelle RCA) /
Audiokabel (Cinch-Stecker an Cinch-Buchse) /
Cable de Audio (Enchufe RCA Enchufe-RCA) /
Аудиокабель(RCA «тюльпан» - RCA «тюльпан»)

オーディオケーブル(ステレオミニプラグ⇔RCAジャック) /
Audio Cable (Stereo Mini - RCA Jack) /
Câble Audio (Connecteur femelle RCA-Stéréo Mini) /
Audiokabel (Stereo-Mini-Cinch-Stecker) /
Cable de Audio (Enchufe Estereo RCA Mini) /
Аудиокабель(мини стерео - RCA «тюльпан»)

右チャンネルスピーカーへ /
To Right Speaker /
Vers l'enceinte gauche /
Zum rechten Lautsprecher /
Al altavoz derecha /
К правому динамику

左チャンネルスピーカーへ /
To Left Speaker /
Vers l'enceinte gauche /
Zum linken Lautsprecher /
Al altavoz izquierdo /
К левому динамику

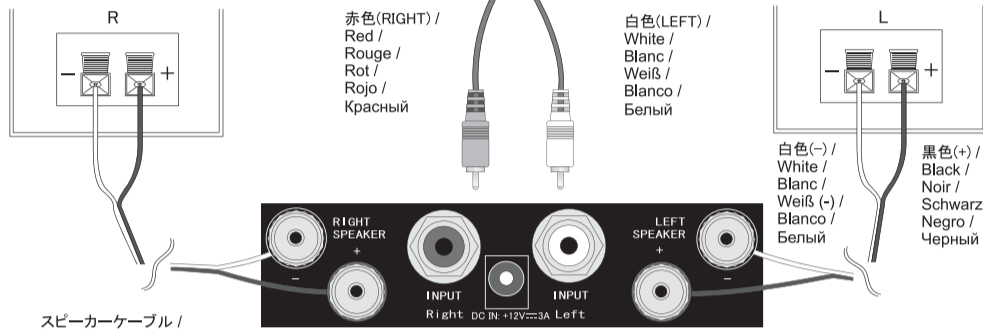

スピーカーケーブル /
Cable for Speaker /
Câble de l'enceinte /
Lautsprecherkabel /
Cable para altavoz /
Кабели для колонок

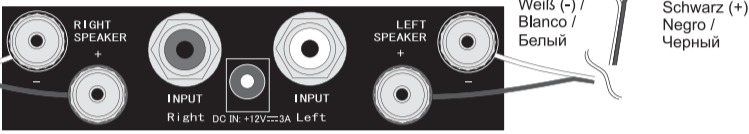

ACアダプタへ /
To AC Adapter /
Vers l'adaptateur CA /
Zum Wechselstrom-Adapter /
Al Adaptador CA /
К разъему питания

外部ブラケット(a) /
PCI Bracket (a) /
Support PCI (a) /
Slotblende (a) /
Soporte PCI (a) /
PCI заглушка (a)

ACアダプタへ /
To AC Adapter /
Vers l'adaptateur CA /
Zum Wechselstrom-Adapter /
Al Adaptador CA /
K AC адаптеру

パソコン、サウンドカードのAudio outへ /
To Audio Out of PC or Sound Card /
Vers sortie Audio du PC ou Carte Son /
Zum Audio-Ausgangsanschluss des PCs oder zur Soundkarte /
A la Salida de audio del PC o hacia la Tarjeta de sonido /
К аудио-выходу ПК или звуковой карты

OR

音源デバイスへ /
To Sound Device /
Vers un périphérique audio /
Zum Audiogerät /
Al dispositivo de sonido /
К звуковому устройству

オーディオケーブル(RCAジャック⇔RCAジャック) /
Audio Cable (RCA Jack - RCA Jack) /
Câble Audio (Connecteur femelle RCA-Connecteur femelle RCA) /
Audiokabel (Cinch-Stecker an Cinch-Buchse) /
Cable de Audio (Enchufe RCA Enchufe-RCA) /
Аудиокабель(RCA «тюльпан» - RCA «тюльпан»)

オーディオケーブル(ステレオミニプラグ⇔RCAジャック) /
Audio Cable (Stereo Mini - RCA Jack) /
Câble Audio (Connecteur femelle RCA-Stéréo Mini) /
Audiokabel (Stereo-Mini-Cinch-Stecker) /
Cable de Audio (Enchufe Estereo RCA Mini) /
Аудиокабель(мини стерео - RCA «тюльпан»)

右チャンネルスピーカーへ /
To Right Speaker /
Vers l'enceinte gauche /
Zum rechten Lautsprecher /
Al altavoz derecha /
К правому динамику

左チャンネルスピーカーへ /
To Left Speaker /
Vers l'enceinte gauche /
Zum linken Lautsprecher /
Al altavoz izquierdo /
К левому динамику

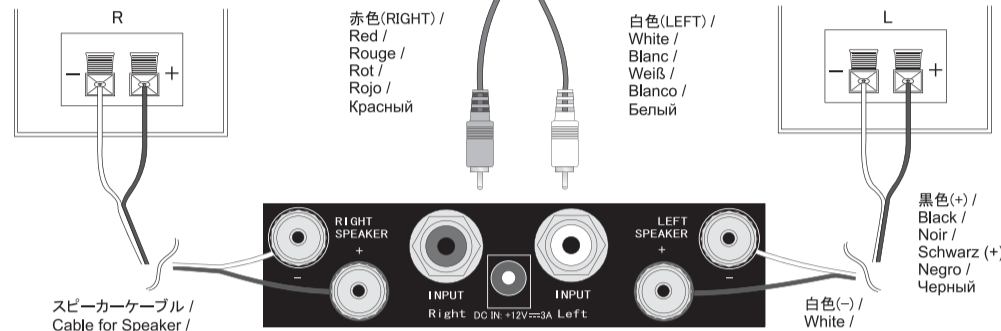

スピーカーケーブル /
Cable for Speaker /
Câble de l'enceinte /
Lautsprecherkabel /
Cable para altavoz /
Кабели для колонок

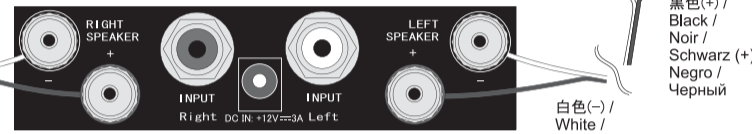

4ピン ベリフェラル変換コネクタ /
4-Pin Peripheral Adapter /
Adaptateur périphérique 4-broches /
4-poliger Adapter /
Adaptador Periférico de 4 Pines /
4-x пиновый адаптер

電源へ /
To Power Supply /
Vers l'alimentation secteur /
Zum Netzteil /
Al suministro eléctrico /
К блоку питания

共通手順 / How to Connect (External Use) / Comment faire les connexions (Utilisation externe) / Informationen zum Anschluss (Externer Betrieb) / Cómo conectar (Uso externo) / Подключение при внешнем использовании

スピーカーケーブルの取り付け方 / How to Connect the Speaker Cable (Example) / Comment connecter le câble de l'enceinte (Exemple) / Wie Sie das Lautsprecherkabel anschließen (Beispiel) / Como conectar el cable del altavoz (Ejemplo) / Подключение аудио-кабелей(пример)

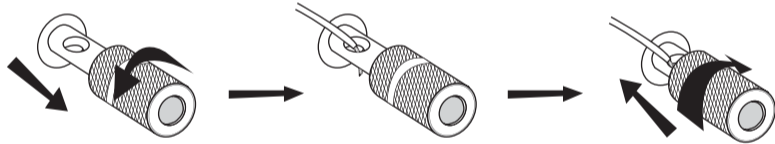

Japanese
スピーカーターミナル(スピーカー用のコネクタ)のつまみを左方向に回します。ある程度まで回しますと、中央に穴が出てきますので、スピーカーケーブルのワイヤー部分を差し込みます。差し込みましたら今度はつまみを右方向にまわしてケーブルを固定します。
※スピーカーケーブルの+の差し込み方法を逆にしますと低音域が相殺されて聞こえなくなります。

English
Turn the speaker knob (counterclockwise) located on the rear side of the unit until you see the hole in the center of the speaker knob. Then insert the speaker cable into the hole, then turn the speaker knob (clockwise) to secure the cable.
※Improper connection (connecting + and - in wrong way) of speaker cables can damage your speakers.

Français
Tournez la molette du volume (dans le sens inverse des aiguilles d'une montre) située sur le panneau arrière jusqu'à ce que vous voyiez l'orifice au centre de la molette du volume. Puis insérez le câble de l'enceinte dans l'orifice, puis tournez la molette du volume (dans le sens des aiguilles d'une montre) afin de fixer le câble.
※La connexion incorrecte (connexion de polos + y - en el sentido incorrecto) de los cables del altavoz ocasionará que no se emita ningún sonido.

Deutsch
Drehen Sie die Anschlussklemme (gegen den Uhrzeigersinn), die sich auf der Rückseite befindet, bis eine Öffnung in der Mitte der Anschlussklemme zu sehen ist. Stecken Sie anschließend das Lautsprecherkabel in die Öffnung, drehen Sie dann die Anschlussklemme (im Uhrzeigersinn) und schließen Sie das Kabel sicher an.
※Das falsche Anschließen (Vertauschen von + und - Pol) kann eine Schädigung der Lautsprecher zur Folge haben.

Español
Gire la perilla del altavoz (hacia la izquierda) ubicada en la parte trasera hasta que pueda observar el orificio en el centro de la perilla del altavoz. Inserte el cable del altavoz en el orificio, gire la perilla (hacia la derecha) para fijar el cable.
※Une mauvaise connexion (connecter + et - dans le mauvais sens) des câbles des enceintes peut empêcher la production du son.

Русский
Откройте рифленую ручку против часовой стрелки до сквозного отверстия на оси. Поместите оголенный участок аудио-кабеля в отверстие и закрутите рифленую ручку по часовой стрелке до упора, чтобы закрепить кабель.
※При неправильном подключении аудио-кабелей (путаница между + и -), воспроизведение звука невозможно.

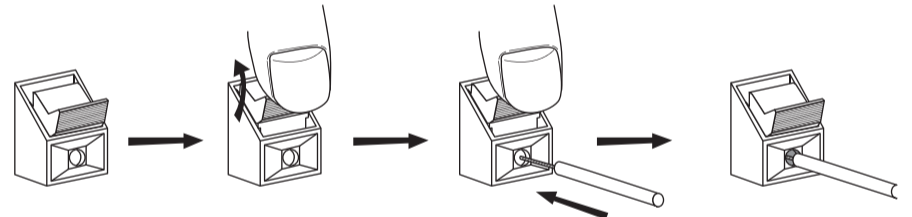

Japanese
図を参考にして、ご使用するスピーカーのケーブル接続口にケーブルを接続してください。
※スピーカーケーブルの+の差し込み方法を逆にしますと低音域が相殺されて聞こえなくなります。

English
Please refer to the image to connect the cables into your speakers.
※Improper connection (connecting + and - in wrong way) of speaker cables can damage your speakers.

Français
La même procédure s'applique pour l'enceinte latérale. Une mauvaise connexion pourrait provoquer des sons défectueux.
※La connexion incorrecte (connexion de polos + y - en el sentido incorrecto) de los cables del altavoz ocasionará que no se emita ningún sonido.

Deutsch
Führen Sie dasselbe Verfahren auf der Lautsprecherseite durch. Falsche Anschlüsse verursachen Rauschen.
※Das falsche Anschließen (Vertauschen von + und - Pol) kann eine Schädigung der Lautsprecher zur Folge haben.

Español
Se aplica el mismo procedimiento en el lado del altavoz. Las conexiones mal efectuadas causan errores de ruido.
※Une mauvaise connexion (connecter + et - dans le mauvais sens) des câbles des enceintes peut empêcher la production du son.

Русский
Для правильного подключения колонок, поглядите на рисунок сверху.
※При неправильном подключении аудио-кабелей (путаница между + и -), воспроизведение звука невозможно.

ケース取り付け方法(内蔵時) / How to Connect (Internal Use) / Comment faire les connexions (Utilisation interne) / Informationen zum Anschluss (interner Betrieb) / Cómo conectar (Uso interno) / Подключение при внутреннем использовании

※PC内部では他の機器からのノイズによる影響があるため、音質を最大限に引き出したい場合はPCの外に設置し、ACアダプタの使用をお勧めします。
※When the unit is mounted inside the PC case, it may be affected by electrical noise from other devices installed in the PC case. In this case, it is recommended to use the unit outside of the PC case by using the AC adapter.
※Lorsque l'unité est montée à l'intérieur du boîtier du PC, cela pourrait être affecté par le bruit électrique des autres périphériques installés dans le boîtier. Dans ce cas, il est recommandé d'utiliser l'unité hors du boîtier en utilisant un adaptateur CA.
※Wenn die Einheit innerhalb des PC-Gehäuses befestigt ist, wird es möglicherweise durch elektrisches Rauschen von anderen Geräten beeinträchtigt, die sich ebenfalls im Gehäuse befinden. In diesem Fall wird empfohlen, die Einheit außerhalb des Gehäuses mit Hilfe des Wechselstrom-Adapters zu betreiben.
※Cuando se monta la unidad dentro de la carcasa del PC, se podría ver afectado por el ruido eléctrico de otros dispositivos instalados en la carcasa. En este caso, se recomienda utilizar la unidad fuera de la carcasa utilizando un adaptador CA.
※Если смонтированное в корпус устройство подвержено электронным помехам других устройств, то в данном случае рекомендуется использовать его вне корпуса, подключив питание через AC адаптер.



Japanese
図を参考にして、側面パネルとゴム足を取り外してください。

English
Remove the side panel and the rubber legs from the unit.

Français
Retirez le panneau latéral et les pieds de caoutchouc de l'appareil.

Deutsch
Nehmen Sie die Seitenwand und die GummifüÙe ab.

Español
Quite el panel lateral y las patas de goma de la unidad.

Русский
Удалите боковые панели и резиновые ножки.

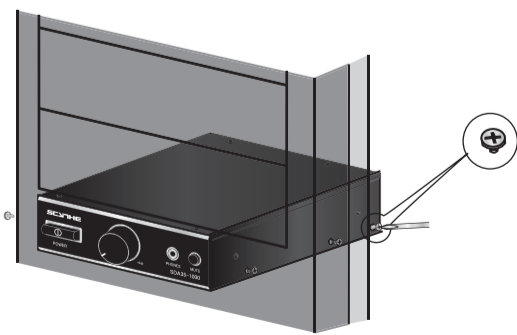

Japanese
ご使用のパソコンケースの3.5インチベイに本体及び側面パネル取り付け用ネジを用いて取り付けください。

English
Insert the unit into 3.5inch bay of the PC case by using the supplied screws for the side panel.

Français
Insérez l'unité dans la baie 3,5 pouces du boîtier du PC en utilisant les vis fournies pour le panneau latéral.

Deutsch
Bauen Sie die Einheit mit Hilfe der im Lieferumfang enthaltenen Schrauben für die Seitenwand in den 3,5" Schacht des PC-Gehäuses ein.

Español
Inserte la unidad en la ranura de 3,5 pulgadas de la carcasa del PC utilizando los tornillos suministrados para el panel lateral.

Русский
Установите устройство в 3,5" отсек корпуса и закрепите его винтами для боковых панелей.