

# KAMA BAY PLUS INSTALLATION GUIDE

## 【本製品を取り付ける前に】 / 【Before Installation】 / 【Avant l'installation】 / 【Vor der Installation】 / 【Antes de la instalación】 / 【Перед установкой】

本製品の取り付けの際は、作業スペースの確保及び、別途作業手袋等をご用意いただくことをお勧めします。

**English**  
It is recommended to reserve enough space for installing this product as well as to wear gloves to prevent any injuries during the installation.

**Français**  
Nous vous recommandons de prévoir suffisamment d'espace avant d'utiliser ce produit et de porter des gants pour éviter tout risque de blessures pendant l'installation.

**Deutsch**  
Es wird empfohlen, sich für die Montage ausreichend Platz zu schaffen und während der Installation Handschuhe zu tragen, um Verletzungen vorzubeugen.

**Español**  
Se recomienda tener espacio suficiente para instalar este producto así como utilizar guantes para evitar lesiones durante la instalación.

**Русский**  
Рекомендуется обеспечить достаточно свободного пространства для монтажа данного продукта. Монтаж желательно проводить в перчатках во избежание травм.

## 【取り扱い上の注意】 / 【Caution during Installation】 / 【Mise en garde pendant l'installation】 / 【Während der der Installation】 / 【Precauciones durante la instalación】 / 【Во время установки】

●本製品及び付属部品の保管につきましては、小さなお子様の手の届かないところに保管をお願いします。  
●取り付けの際には、本製品及びPC内部の突起によるケガにご注意ください。

**English**  
●Please keep this product and accessories away from children.  
●To prevent injuries, please be careful as the edges of the devices installed in your system can be sharp.

**Français**  
●Tenez ce produit, ainsi que ses accessoires, à l'écart des enfants.  
●Afin d'éviter tout risque de blessures, manipulez les rebords de l'appareil avec précaution car ceux-ci sont coupants.

**Deutsch**  
●Bitte bewahren sie das Produkt und sein Zubehör für Kinder unzugänglich auf.  
●Um Unfälle zu vermeiden, bitten wir bei der Benutzung innerhalb des Systems um Vorsicht, da das Produkt scharfe Kanten haben kann.

**Español**  
●Mantenga este producto y los accesorios lejos de los niños.  
●Para evitar lesiones, tenga cuidado ya que los bordes de los dispositivos instalados en su sistema pueden estar afilados.

**Русский**  
●Пожалуйста, храните продукт и комплектующие вдали от детей.  
●Будьте осторожны, так как углы продукта могут иметь острые края.

## パーツリスト / Items List / Liste des éléments / Lieferumfang / Lista de elementos / Комплект

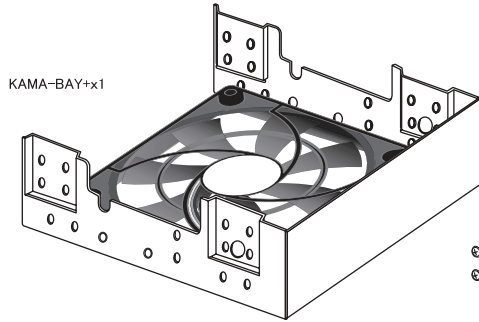

HDD固定用ネジ×8 (2.5インチ用) /  
Screw for Hard Disk Installation x 8pcs (For 2.5") /  
Vis pour l'installation du disque dur x 8pcs (Pour 2.5") /  
Schrauben zur Festplattenmontage x 8pcs (Für 2.5") /  
Tornillo para la instalación del disco duro x 8 pzas. (Para 2.5") /  
Винты для жесткого диска x 8 шт. (Для 2.5")

HDDマウンタ固定用ネジ×4 /  
Screw for Hard Disk Mounter Installation x 4pcs /  
Vis pour l'installation de montage du disque dur x 4pcs /  
Schrauben zur Befestigung des Festplattenrahmens x 4pcs /  
Tornillo para el instalador de disco duro x 4 pzas. /  
Винты для двойного уголка x 4 шт.

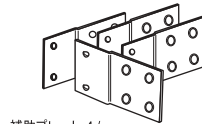

補助プレート×4 /  
Supplemental Plate x 4pcs /  
Plaques de montage optionnelles x 4pcs /  
Optionale Montageplatten x 4St. /  
Placa adicional x 4 pzas. /  
Дополнительные пластины x 4 шт.

ケース取り付け用ネジ×8 /  
Screw for PC Case Installation x 8pcs /  
Vis pour l'installation du boîtier de PC x 8pcs /  
Schrauben zur Befestigung im PC Gehäuse x 8pcs /  
Tornillo para la instalación del estuche del PC x 8 pzas. /  
Винты для корпуса x 8 шт.

HDD固定用ネジ×4 (3.5インチ用) /  
Screw for Hard Disk Installation x 4pcs (For 3.5") /  
Vis pour l'installation du disque dur x 4pcs (Pour 3.5") /  
Schrauben zur Festplattenmontage x 4pcs (Für 3.5") /  
Tornillo para la instalación del disco duro x 4 pzas. (Para 3.5") /  
Винты для жесткого диска x 4 шт. (Для 3.5")

補助プレート取り付け用ネジ×16 /  
Screw for Supplemental Plate Installation x 16pcs /  
Vis pour l'installation des plaques de montage optionnelles x 16pcs /  
Schrauben zur Befestigung der optionalen Montageplatten x 16pcs /  
Tornillo para la instalación de la placa adicional x 16 pzas. /  
Винты для дополнительных пластин x 16 шт.

HDDマウンタ /  
Hard Disk Mounter /  
Montage de disque dur /  
Festplattenrahmen /  
Instalador de disco duro /  
Двойной уголок для жесткого диска

2.5インチ用x1 /  
For 2.5" x 1pc /  
Pour 2.5" x 1pc /  
Für 2.5" x 1St. /  
Para 2.5" x 1 pza. /  
Для 2.5" x 1 шт.

2.5インチ, 3.5インチ兼用x2 /  
For 2.5" & 3.5" Compatible x 2pcs /  
Pour compatibles 2.5" & 3.5" x 2pcs /  
Kompatibel für 2.5" & 3.5" x 2St. /  
Compatible para 2.5" & 3.5" x 2 pzas. /  
Совместима с 2.5" & 3.5" x 2 шт.

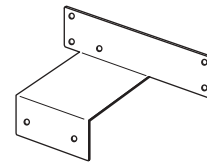

KAZE~JYUNI Slim(120x120x12mm)【本体に装着済】x1 /  
Slim Stream Slim (120x120x12mm) Fan x 1pc (Attached) /  
Ventilateur Slim Stream Slim (120x120x12mm) x 1pc (pré-installé) /  
Slip Stream Slim (120x120x12mm) Lüfter x 1St (Vorinstalliert) /  
Ventilador línea delgada de flujo pequeño (120 x 120 x 12 mm) x 1 pza. (Adjuntado) /  
Вентилятор Slip Stream Slim (120x120x12 мм) x 1 шт. (предустановлен)

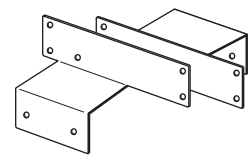

## 【HDD取り付け例】 / 【Installation Example】 / 【Exemple d'installation】 / 【Installationsbeispiel】 / 【Ejemplo de instalación】 / 【Вариант установки】

2.5インチ / For 2.5" / Pour 2.5" / Für 2.5" / Para 2.5" / Для 2.5"

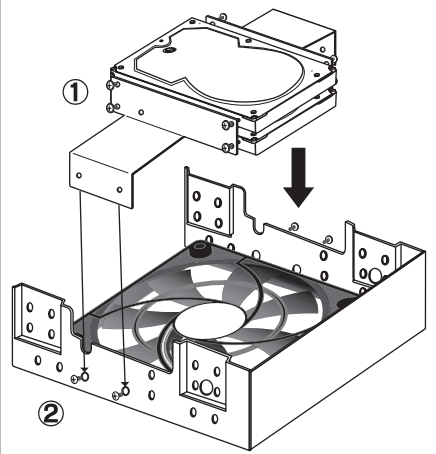

取り付ける前に左図をご参照ください。

- ①HDDマウンタ(2.5インチ、2.5インチ,3.5インチ兼用)をHDDに各HDD固定用ネジで固定してください。
  - ②HDDを固定したHDDマウンタを本製品にHDDマウンタ固定用ネジで固定してください。
- ※取り付けるHDDは別途ご購入ください。

### English

Please refer to the left image before starting the installation.

- ①Attach the "Hard Disk Mounter" onto Hard Disk by using the provided screws.
- ②Install the "Hard Disk Mounter" with Hard Disk attached into "Kama Bay +" by using the provided screws.

※Please purchase Hard Disk separately.

### Français

Reportez-vous à la figure à gauche avant de commencer l'installation.

- ①Fixez le montage de disque dur sur le disque dur à l'aide des vis fournies.
- ②Installez le montage de disque dur avec le disque dur fixé dans "Kama Bay +" à l'aide des vis fournies.

※ disque dur est vendu séparément.

### Deutsch

Bitte wählen sie vor der Installation eines der linksstehenden Montagebeispiele.

- ①Befestigen sie den Festplattenrahmen mit den dafür vorgesehenen Schrauben an der Festplatte.
- ②Befestigen sie den Festplattenrahmen mit installierter Festplatte und den vorgesehenen Schrauben im Kama Bay +.

※Die Festplatte ist separate zu erwerben.

### Español

Consulte la imagen de la izquierda antes de empezar el proceso de instalación.

- ①Coloque el "Instalador de disco duro" en el disco duro utilizando los tornillos proporcionados.
- ②Instale el "Instalador de disco duro" con el disco duro instalado en el "Kama Bay +" utilizando los tornillos proporcionados.

※Adquiera por separado el disco duro.

### Русский

Пожалуйста, изучите изображения слева, прежде чем начнет со сборкой.

- ①Смонтируйте двойной уголок с жестким диском, используя соответствующие винты.
- ②Смонтируйте собранную конструкцию с Kama Bay +, используя соответствующие винты.

※Жесткий диск приобретается отдельно.

3.5インチ / For 3.5" / Pour 3.5" / Für 3.5" / Para 3.5" / Для 3.5"

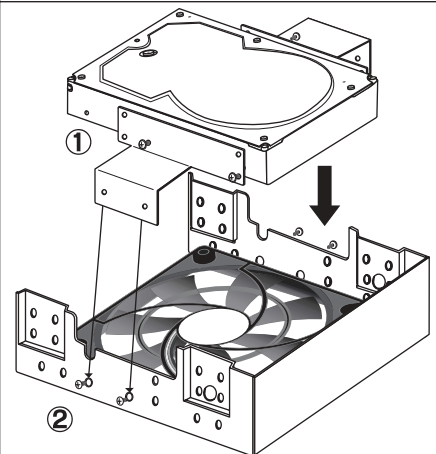

# KAMA BAY PLUS INSTALLATION GUIDE

【ケース取り付け例】 / [Installation Example] / [Exemple d'installation] /  
【Installationsbeispiel】 / [Ejemplo de instalación] / 【Вариант установки】

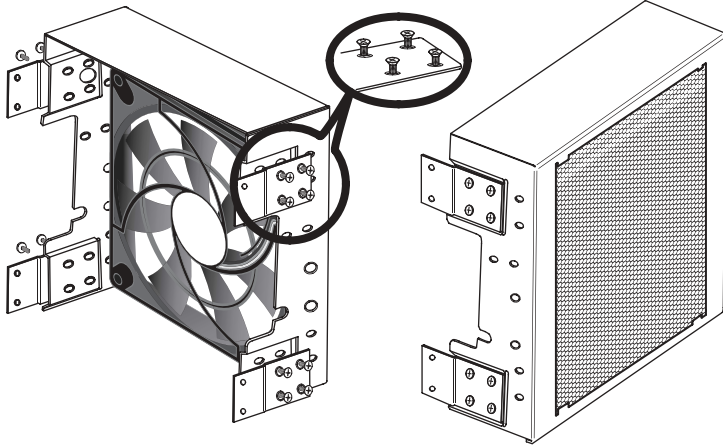

吸気取り付け方式で固定する場合、補助プレート補助プレート取り付け用ネジで本製品に固定する必要があります。

#### English

When using this product for "Intake" installation method, it is necessary to attach the "Supplemental Plate" by using the provided screws.

#### Français

Lors de l'utilisation de ce produit selon la méthode d'installation Ventilateur, il est nécessaire de fixer la plaque optionnelle à l'aide des vis fournies.

#### Deutsch

Sollten sie den Kama Bay + dazu benutzen Luft ins Innere des Gehäuses zu saugen, ist es notwendig die optionalen Montageplatten mit den dazugehörigen Schrauben zu befestigen.

#### Español

Al utilizar este producto para el método de instalación "Entrada", es necesario colocar la "Placa adicional" utilizando los tornillos proporcionados.

#### Русский

При установке Kama Bay + в корпусе на «вдув», следует привинтить дополнительные пластины с соответствующими винтами.

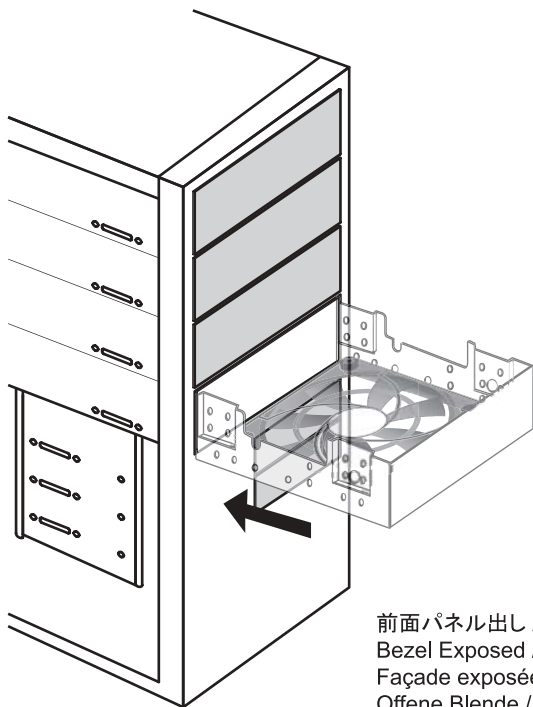

前面パネル出し /  
Bezel Exposed /  
Façade exposée /  
Offene Blende /  
Bisel expuesto /  
Как заглушка

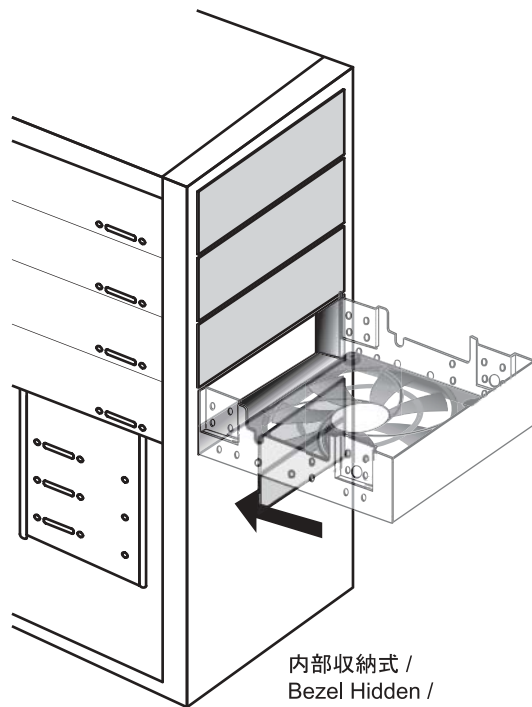

内部収納式 /  
Bezel Hidden /  
Façade cachée /  
Versteckte Blende /  
Bisel oculto /  
Позади оригинальной заглушки

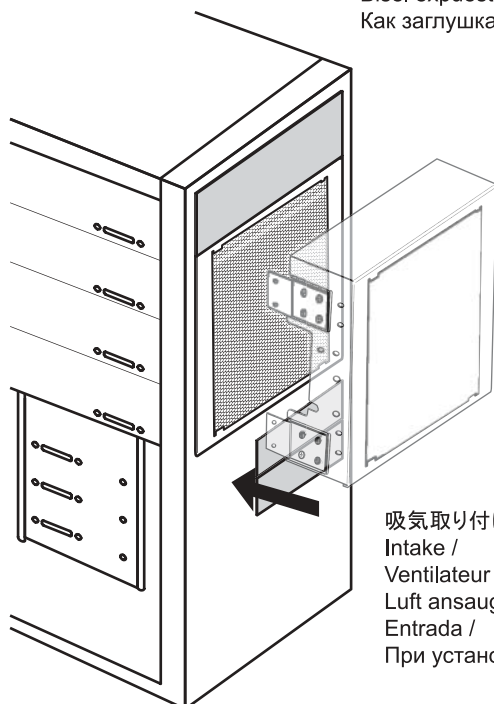

吸気取り付け方式 /  
Intake /  
Ventilateur /  
Luft ansaugen /  
Entrada /  
При установке на «вдув»

※5インチベイのネジ穴の構造が特殊な形式のものは正常に取り付けが出来ない場合がございます。

#### English

※5.25" bays with non-standard screw-hole type may not be able to accommodate this product properly.

#### Français

※des baies de 5.25" munies de trous de vis de type non-standard ne pourront pas loger correctement ce produit.

#### Deutsch

※5.25" Schächte mit Befestigungslöchern, welche nicht dem Standard entsprechen, sind möglicherweise nicht in der Lage dieses Produkt aufzunehmen.

#### Español

※Las bahías de 5.25" con un orificio para tornillo no estándar podrían no ser compatibles para acomodar este producto correctamente.

#### Русский

※Не стандартизированные отсеки на 5.25" могут оказаться не приспособленными для установки данного продукта.