

MUSASHI VGA COOLER INSTALLATION MANUAL

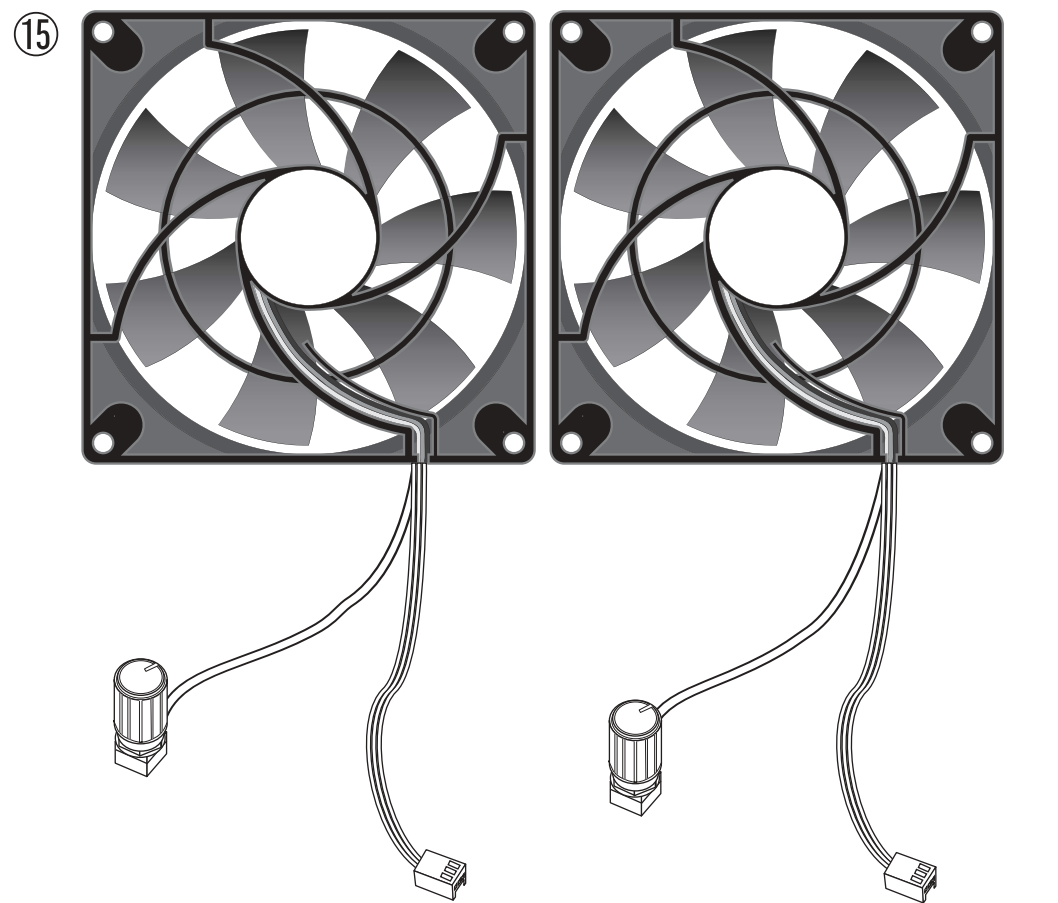
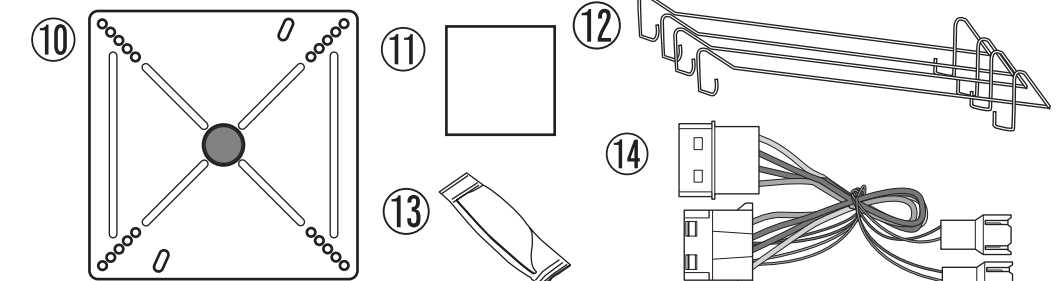
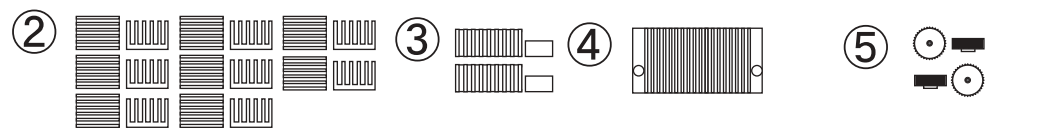
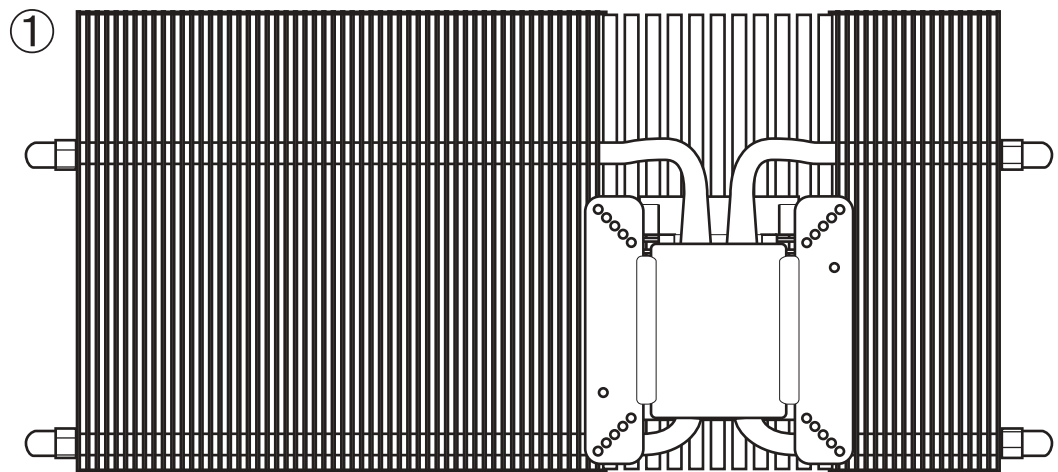

製品内容

- ①クーラー本体 x1
- ②チップ用ヒートシンク(大) x16
- ③チップ用ヒートシンク(細) x4
- ④HSIチップ用ヒートシンク x1
- ⑤固定用ネジ x4
- ⑥専用外部ブラケット(本体に装着済) x1
- ⑦チップ用ヒートシンク(小) x1
- ⑧チップ用ヒートシンク(極細) x1
- ⑨固定用ネジ x4
- ⑩バックプレート x1
- ⑪銅スペーサー x1
- ⑫ファン用クリップ(本体に装着済) x4
- ⑬シリコングリス x1
- ⑭3ピン-4ピン変換ケーブル
- ⑮100mm角12mm厚 専用ファン(本体に装着済) x2

English Parts List

- ① VGA Cooler x 1
- ② Heatsink for Chip (Large) x 16
- ③ Heatsink for Chip (Thin) x 4
- ④ Heatsink for HSI Chip x 1
- ⑤ Screw Fixing Cup x 4
- ⑥ PCI Slot Bracket x 1 (Attached to VGA Cooler)
- ⑦ Heatsink for Chip (Small) x 1
- ⑧ Heatsink for Chip (Super Thin) x 1
- ⑨ Screw x 4
- ⑩ Back-Plate x 1
- ⑪ Copper Spacer x 1
- ⑫ Fan Clip x 4 (Attached to VGA Cooler)
- ⑬ Thermal Grease x 1
- ⑭ 3-Pin to 4-Pin Adapter
- ⑮ 100mm x 12mm Thickness Fan For Musashi VGA Cooler x 2 (Attached to VGA Cooler)

Français Liste des composants fournis

- ① Ventilateur VGA x 1
- ② Dissipateur thermique pour puce (Epaisse) x 16
- ③ Dissipateur thermique pour puce (Fine) x 4
- ④ Dissipateur thermique pour puce HSI x 1
- ⑤ Rondelle de fixation de vis x 4
- ⑥ Support pour fente PCI x 1 (Fixé au ventilateur VGA)
- ⑦ Dissipateur thermique pour puce (Petite) x 1
- ⑧ Dissipateur thermique pour puce (Extra fin) x 1
- ⑨ Vis x 4
- ⑩ Plaque arrière x 1
- ⑪ Entretoise en cuivre x 1
- ⑫ Clip pour ventilateur x 4 (Fixé au ventilateur VGA)
- ⑬ Graisse de conduction thermique x 1
- ⑭ Adaptateur 3 broches à 4
- ⑮ Ventilateur au format 100 mm x 12 mm pour ventilateur VGA Musashi x 2 (Fixé au ventilateur VGA)

Deutsch Lieferumfang

- ① Grafikkartenkühler x 1
- ② Großer Chip-Kühlkörper x 16
- ③ Dünner Chip-Kühlkörper x 4
- ④ Kühlkörper für HSI Chip x 1
- ⑤ Rändelmutter x 4
- ⑥ PCI Slotblende x 1 (Am Grafikkartenkühler befestigt)
- ⑦ Kleiner Chip-Kühlkörper x 1
- ⑧ Sehr schmale Chip-Kühlkörper
- ⑨ Schraube x 4
- ⑩ Back-Plate x 1
- ⑪ Kupferspacer x 1
- ⑫ Lüfterklammer x 4 (Am Grafikkartenkühler befestigt)
- ⑬ Wärmeleitpaste x 1
- ⑭ 3-Pin zu 4-Pin Adapter
- ⑮ 100mm (12mm Stärke) Lüfter für Musashi Grafikkartenkühler x 2 (Am Grafikkartenkühler befestigt)

Español Lista de piezas

- ① Enfriador VGA x 1
- ② Disipador de calor para chip (Grande) x 16
- ③ Disipador de calor para chip (Delgado) x 4
- ④ Disipador de calor para chip HSI x 1
- ⑤ Tornillo de fijación x 4
- ⑥ Soporte para ranura PCI x 1 (Adjuntado con el enfriador VGA)
- ⑦ Disipador de calor para chip (Chico) x 1
- ⑧ Disipador de calor para Chip (Súper Delgado) x 1
- ⑨ Tornillo x 4
- ⑩ Placa trasera x 1
- ⑪ Espaciador de cobre x 1
- ⑫ Clip para ventilador x 4 (Adjuntado con el enfriador VGA)
- ⑬ Grasa Térmica x 1
- ⑭ Adaptador de 3 Pines a 4 Pines
- ⑮ Ventilador con un grosor de 100 mm x 12 mm para enfriador Musashi VGA x 2 (Adjuntado con el enfriador VGA)

Русский Комплект

- ① VGA кулер x 1
- ② Большой радиатор x 16
- ③ Плоский радиатор x 4
- ④ Радиатор для чипа HSI x 1
- ⑤ Рифленая гайка x 4
- ⑥ Заглушка для слота PCI x 1 (закреплена на VGA кулере)
- ⑦ Маленький радиатор x 1
- ⑧ Радиатор для чипа (сверхтонкий) x 1
- ⑨ Болт x 4
- ⑩ Укрепляющая пластина x 1
- ⑪ Медная пластина x 1
- ⑫ Вентиляторные скобы x 4 (закреплены на VGA кулере)
- ⑬ Термопаста x 1
- ⑭ Переходник с 3-х штырькового на 4-х
- ⑮ Вентилятор типоразмера 100 мм (толщина 12 мм) для VGA кулера Musashi x 2(Закреплены на VGA кулере)

グラフィックカード別の取り付け位置

Installation Hole Guide / Sélection des orifices d'installation / Anleitung für Befestigungslöcher / Guia de instalacion con orificios / Руководство к креплению

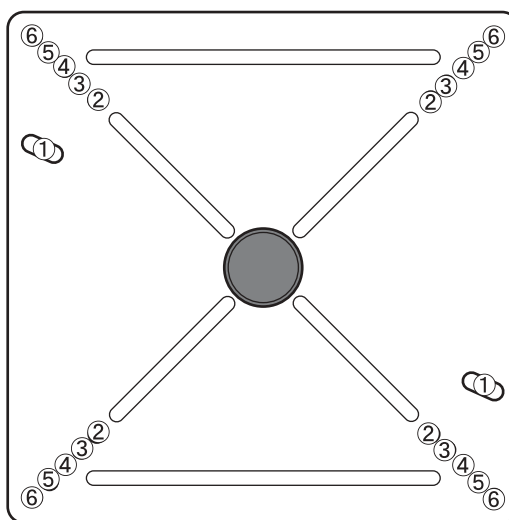

No.	VGA Card
①	ATI X1600 series ATI X1300 series ATI Radeon 9*** series (except 9550/9600) ATI Radeon X*** series nVIDIA GeForce 6600 series (except 6600 AGP series)
②	nVIDIA GeForce 6600 series (except 6600 AGP series)
③	ATI HD 3650 series ATI HD 2600 series ATI X1650 series ATI X1600 series nVIDIA GeForce 8600 series nVIDIA GeForce 8500 series nVIDIA GeForce 7600 series nVIDIA GeForce 7300 series nVIDIA GeForce 6600 series (except 6600 AGP series)
④	nVIDIA GeForce FX 5900 series
⑤	ATI HD 4870 ATI HD 4850 ATI HD 3870 ATI HD 3850 ATI HD 2900 XT ATI X1950 series ATI X1900 series ATI X1800 series nVIDIA GeForce 9800GTX nVIDIA GeForce 9600GSO nVIDIA GeForce 9600 nVIDIA GeForce 8800GT (G92) nVIDIA GeForce 8800GTS (G92) nVIDIA GeForce 7900 series nVIDIA GeForce 7800 series nVIDIA GeForce 7600 series nVIDIA GeForce 6800 series
⑥	nVIDIA GeForce 8800 series (G80)

注意

本製品を取り付けする際、グラフィックカードの種類によっては、基盤上のチップ等が干渉する場合がございます。干渉したまま起動を行いますとグラフィックカードが破損する恐れがありますので、ご使用をお控えください。
グラフィックカードのグラフィックスチップと本製品が、接触しない場合は、付属されてる銅スペーサーをご使用になってください。
グラフィックカードの種類によっては、対応表にある場合でもクーラーの穴の取り付け位置や、形状によって取り付けが出来ない場合があります。

English Caution

Depending on the graphic card, chip located on the graphic card may interfere. In this case, please do not start the PC as it can damage your graphic card or surrounding components.
Please use the copper spacer if the base part of "Musashi" VGA Cooler and the graphic card chipset does not touch each other.
Even though the type of graphic card is listed on the above chart, "Musashi" VGA cooler may not be installed due to unusual screw holes or the shape.

Français Attention

Il est possible que la puce située sur la carte graphique bloque certains composants. Dans ce cas, ne démarrez pas le PC car ceci risquerait d'endommager la carte graphique ou certains de ses composants.
Veuillez utiliser l'entretoise en cuivre si la base du ventilateur VGA "Musashi" est trop surélevée par rapport à la puce de la carte graphique.
Il est de même possible que le ventilateur VGA "Musashi" ne puisse pas être installé sur votre carte graphique, et ce, même si elle se trouve dans le tableau ci-dessus, par exemple si elle dispose d'orifices de fixation ou d'une forme spéciale.

Deutsch Vorsicht

Trotz der Auflistung von Grafikkartenserien in der oberen Liste, ist es möglich, dass der Musashi Grafikkartenkühler zu manchen Modellen nicht kompatibel ist, was durch unübliche Grafik-Chip Position oder nicht standardgemäße Befestigungslöcher verursacht werden kann.

Español Precaución

Dependiendo de la tarjeta de gráficos, el chip localizado en la tarjeta podría interferir. En este caso, no inicie el PC ya que podría dañar su tarjeta de gráficos o los componentes circundantes.
Utilice el espaciador de cobre si la base del enfriador VGA "Musashi" y el juego de chips no están en contacto.
Aún cuando el tipo de la tarjeta de gráficos se encuentre en la lista de arriba, el enfriador VGA "Musashi" podría no instalarse debido a los orificios inusuales para tornillo o por la forma.

Русский Осторожно

Пожалуйста используйте медную пластину, только если подошва VGA кулера "Musashi" не соприкасается с видеопроцессором карты.
Несмотря на список совместимых стандартных графических решений, остается вероятность, что с отдельными моделями видеокарт, использующих нестандартный дизайн печатной платы, совместимость VGA кулера Musashi не может быть гарантирована.

注意!! / Caution!! / Attention !! / Vorsicht!! / !!Precaución!! / Внимание!!

グラフィックカードに標準搭載されているファンクーラーを取り外しますと、ボードメーカーの保証を受けられなくなりますのでご注意ください。
当製品の取り付けに伴うグラフィックカードの改造等は自己責任の範囲で行ってください。

English

Please be aware that by removing the original VGA cooler attached to the graphic card, warranty of the graphic card will be voided. Furthermore, if any modification is necessary to the graphic card in order to install "Musashi" VGA cooler, please do it at your own risk.

Français

Veuillez noter que tout démontage du ventilateur VGA d'origine de votre carte graphique annule immédiatement tout recours à la garantie. De plus, si d'autres modifications de la carte graphique s'avèrent nécessaires afin de pouvoir installer le ventilateur VGA "Musashi", elles ne pourront être effectuées qu'à vos propres risques.

Deutsch

Bitte nehmen Sie zur Kenntnis, dass durch das Entfernen des werkseitig angebrachten Grafikkartenkühlers von der Grafikkarte die Garantie verfällt. Sollten Modifikationen notwendig sein, um den "Musashi" Grafikkartenkühler anzubringen, machen Sie diese auf eigene Verantwortung.

Español

Tenga cuidado al quitar el enfriador VGA original colocado en la tarjeta de gráficos, se anularía la garantía de la tarjeta. Sin embargo, si es necesario realizar alguna modificación en la tarjeta de gráficos para poder instalar el enfriador VGA "Musashi", hágalo bajo su propio riesgo.

Русский

Пожалуйста, помните о том, что с удалением заводского кулера видеокарта теряет гарантию. Дополнительные модификации при установке VGA кулера «Musashi» лежат полностью на вашей ответственности.

Musashiを取り付ける前のご注意

Pre-Caution Before Installing "Musashi" VGA Cooler / Précautions avant l'installation du ventilateur VGA "Musashi" / Vorsichtsmaßnahmen vor dem Einbau des "Musashi" Grafikkartenkühlers / Precauciones antes de instalar el enfriador VGA "Musashi" / Меры предосторожности перед установкой VGA кулера «Musashi»

グラフィックカード本体より初めから取り付けられているクーラー(以下リテールクーラー)に接触していたチップは基本的に全て、チップ用ヒートシンクが必要です。接触していた物についてはリテールクーラーの対応する位置を参照ください。

リテールクーラーにシリコングリスで接触していた各チップを、薬用アルコール等を用い、チップに付いている汚れや油脂分を完全に除去してください。

※汚れや油脂が、完全に取れてない場合、各チップ用ヒートシンクの取り付けが出来なかったり、剥がれ易くなります。 ※手に付いている油脂や汚れでも、同症状が出る場合がありますので、作業する場合は手を洗ってから行ってください。

※強すぎる薬品は、グラフィックカードを傷める恐れがありますのでご使用を避けてください。 またリテールクーラー本体と別に初めからヒートシンクが取り付けられてるメモリチップ、レギュレーターチップ等がある場合、Musashi本体と干渉する場合のみ取り外して頂き、各チップを上記注意事項を参照し掃除してから Musashi付属の適合するヒートシンクを取り付けてください。

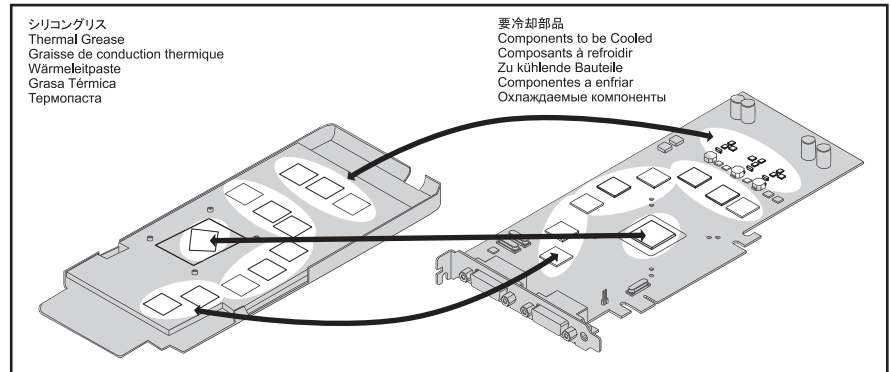

English
Chips that has contact with the original cooler of the graphic card always requires heatsinks for coding purposes. For confirming chips which contacts the original cooler, please refer to the corresponding location of the graphic card's original cooler. By using medical alcohol or any similar liquid for cleaning purposes, please completely clean the surface of the chip heatsinks. ※Please make sure to use the chip heatsinks well as any dust or oil left on the chip heatsinks cause the installation to be difficult or the chip heatsinks to be removed accidentally. ※Please clean your hand as well before performing this step as any dust or oil on your hand can interfere the installation. ※Please do not use any strong cleaning liquid as it can damage the graphic card. ※If the original memory chip & regulator chip heatsink does not interfere with "Musashi" VGA cooler, please use the original chip heatsink instead after performing the above mentioned instructions, and attach the appropriate heatsinks comes with "Musashi" VGA Cooler onto the graphic card.

Français

Les puces qui sont en contact direct avec le ventilateur d'origine de la carte graphique doivent disposer d'un dissipateur afin de pouvoir fonctionner correctement. Il est facile de déterminer quelles puces sont en contact direct avec le ventilateur d'origine de la carte en notant la position du ventilateur d'origine. Nettoyez ensuite toute la surface du ventilateur de la puce, avec de l'alcool ou un autre liquide de nettoyage similaire. ※Assurez-vous de bien nettoyer entièrement la surface des dissipateurs thermiques, car toute trace de poussière ou de graisse pourrait gêner l'installation ou entraîner un décollage par accident du dissipateur thermique. ※Lavez-vous bien les mains avant de commencer, car toute trace de poussière ou de graisse pourrait gêner l'installation. ※N'utilisez pas de liquide de nettoyage décapant, en raison des risques d'endommagement de la carte graphique qu'il présente. ※Si le dissipateur thermique d'origine des puces de mémoire & du régulateur d'origine n'est pas bloqué par le ventilateur VGA "Musashi", utilisez le dissipateur thermique d'origine après avoir réalisé la procédure ci-dessus, puis fixez un des dissipateurs thermiques adéquats fournis avec le ventilateur VGA "Musashi" sur la carte graphique.

Deutsch

Die Bauteile, die einen Kontakt zu dem werkseitig montierten Grafikkartenkühler haben, müssen immer unbedingt gekühlt werden. Um diese Bauteile ausfindig zu machen, schauen Sie bitte nach Übereinstimmungen mit dem werkseitig mitgeführten Grafikkartenkühler. Reinigen Sie die zu kühlenden Bauteile gründlich mit bspw. Isopropylalkohol oder ähnlichen acetonhaltigen Reinigungssubstanzen. ※Bitte gehen Sie sicher, dass Sie die Bauteile sorgfältig gereinigt haben, damit sich durch kein Öl/Fett oder Staub befindet, da die Kühlkörper sich andernfalls sofort lösen werden. ※Verwenden Sie bitte keine zu starken Reinigungsmittel, da Sie andernfalls die Grafikkarte beschädigen könnten. ※Reinigen Sie bitte auch Ihre Hände vor der Durchführung dieser Schritte, weil Öl/Fett und Staub den Zusammenbau erschweren würden. ※Verwenden Sie die bei der Grafikkarte werkseitig mitgelieferten Kühlkörper für Speicher und Spannungswandler, wenn diese nicht mit dem "Musashi" Grafikkartenkühler interferieren. Sollte dies nicht der Fall sein, so verwenden Sie stattdessen die passenden, mit dem "Musashi" Grafikkartenkühler mitgelieferten Kühlkörper.

Español

Los chips que entran en contacto con el enfriador original de la tarjeta de gráficos siempre requieren disipadores de calor para propósitos de enfriamiento. Para confirmar los chips que entran en contacto con el enfriador original, consulte la ubicación correspondiente del enfriador original de la tarjeta de gráficos. Para limpiar utilice alcohol médico o algún líquido similar. Limpie completamente la superficie de los disipadores de calor del chip. ※Asegúrese de limpiar bien los disipadores de calor del chip ya que el polvo o el aceite dejado en los disipadores de calor hace que sea difícil la instalación o que se desmonten accidentalmente los disipadores de calor del chip. ※Limpie sus manos también antes de llevar a cabo este paso ya que el polvo o aceite en su mano puede interferir con la instalación. ※No utilice ningún líquido de limpieza fuerte ya que podría dañar la tarjeta de gráficos. ※Si el chip de memoria original y el disipador de calor del chip del regulador no interfieren con el enfriador VGA "Musashi", utilice el disipador de calor del chip original en lugar de llevar a cabo las instrucciones mencionadas anteriormente y coloque los disipadores de calor apropiados que vienen con el enfriador VGA "Musashi" en la tarjeta de gráficos.

Русский

Чипы, на которых по заводской комплектации находятся радиаторы, нуждаются в охлаждении. Пожалуйста соблюдайте порядок установки радиаторов на компоненты, которые сопрягаются с оригинальным кулером. Воспользуйтесь любой обезжиривающей жидкостью для удаления предущей термотопы с охлаждаемых компонентов. ※Пожалуйста очистите основательно охлаждаемые компоненты; в противном случае остатки масла/пыли могут повлечь самопроизвольное отклеивание установленных радиаторов ※Пожалуйста помогите также руки, прежде чем приступить к сборке. Масло/пыль на руках могут ослабить процесс установки ※Не используйте сильнодействующие очищающие средства ввиду вероятности повреждения видеокарты ※Не удаляйте заводское охлаждение видеопамяти и полевых транзисторов, если VGA кулер Musashi без существенных затруднений устанавливается на видеокарту. В противном случае воспользуйтесь прилагаемыми к кулеру радиаторами.

— 重要 — 作業を進める前に"取り付け前のご注意"をお読み下さい。

- Important notice - Please read the pre-cautions before proceeding further. / - Consignes importantes - Familiarisez-vous avec ces précautions avant de continuer. / Wichtiger Hinweis: Bitte lesen Sie die Vorsichtsmasnahmen, bevor Sie weiter fortfahren. / Aviso importante - Lea las precauciones antes de proceder / Важное примечание — Пожалуйста прочтите меры предосторожности прежде чем продолжить

Ati RADEON HD 2900 XT Series VTシリーズVRチップ搭載グラフィックカード
VT Series VR Chip Equipped Graphic Card / Cartes graphiques de la gamme VT équipées d'une puce VR / VT Grafikkartenserie mit VR Chips / Tarjeta de gráficos equipada con Chip VR serie VT / Видеокарта с полевым транзистором серии VT

グラフィックカード本体より初めから取り付けられているクーラー(以下リテールクーラー)に接触していた各チップへ、チップ用ヒートシンクの底面部に貼ってある保護シールを剥がし、ご使用のグラフィックカードのメモリチップ、レギュレーターチップ等にしっかりと貼り付けます。 ※ご使用のグラフィックカードの種類によって貼り付ける数、位置が変わります。(初めからヒートシンクが付いていないものに関しては、取り付け不要です。) ※リテールクーラー本体と別に初めからヒートシンクが取り付けられてるメモリチップ、レギュレーターチップ等がある場合、Musashi本体と干渉する場合のみ取り外して頂き、Musashi付属の適合するヒートシンクを取り付けてください。

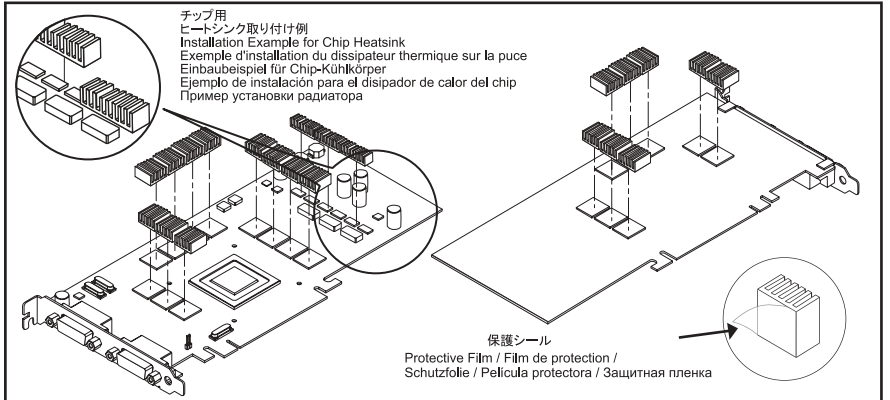

VTシリーズVRチップへ、チップ用ヒートシンク(細)の底面部に貼ってある保護シールを剥がし、しっかりと貼り付けます。 ※ご使用のグラフィックカードの種類によって貼り付ける数、位置が変わります。(初めからヒートシンクが付いていないものに関しては、取り付け不要です。) ※リテールクーラー本体と別に初めからヒートシンクが取り付けられてるメモリチップ、レギュレーターチップ等がある場合、Musashi本体と干渉する場合のみ取り外して頂き、Musashi付属の適合するヒートシンクを取り付けてください。

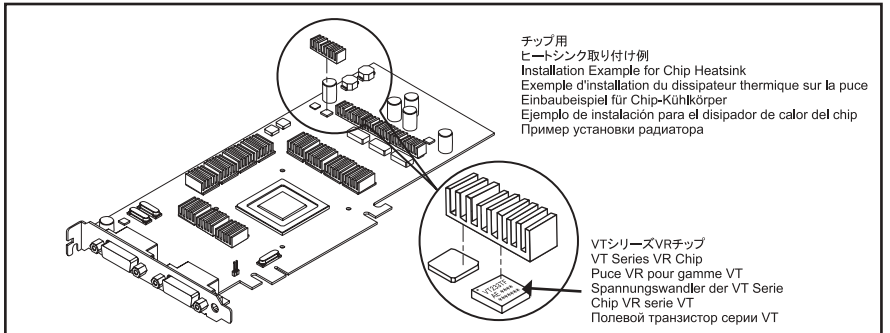

English
Remove the protective film from the chip heatsinks, then attach them onto the memory & regulator chip on the graphic card. ※Depending on the graphic card, location and quantity of the chip heatsinks may vary. (If the graphic card did not have any original heatsinks on the memory & regulator chip, it is not necessary to attach the chip heatsink.) ※If the original memory chip & regulator chip heatsink does not interfere with "Musashi" VGA cooler, please use the original chip heatsink instead, and attach the appropriate heatsinks comes with "Musashi" VGA Cooler onto the graphic card.

Français

Retirez le film de protection des dissipateurs thermiques, puis installez-les sur les puces de mémoire & du régulateur de la carte graphique. ※L'emplacement ainsi que le nombre de dissipateurs thermiques dépend de chaque carte graphique. (Si la carte graphique ne dispose d'aucun dissipateur thermique d'origine, il n'est pas nécessaire d'installer le dissipateur de la puce.) ※Si le dissipateur thermique d'origine des puces de mémoire & du régulateur d'origine n'est pas bloqué par le ventilateur VGA "Musashi", utilisez le dissipateur thermique d'origine, puis fixez un des dissipateurs thermiques adéquats fournis avec le ventilateur VGA "Musashi" sur la carte graphique.

Deutsch

Entfernen Sie den Schutzfilm von den Chip-Kühlkörpern und kleben Sie diese dann auf den Speicher sowie Spannungswandler der Grafikkarte. ※Die Anzahl und Platzierung der zu verwendenden Chip-Kühler kann von Grafikkarte zu Grafikkarte variieren. (Sollte Ihre Grafikkarte werkseitig keine Kühlkörper für Speicher und Spannungswandler verwenden, so müssen auch keine angebracht werden.) ※Verwenden Sie die bei der Grafikkarte werkseitig mitgelieferten Kühlkörper für Speicher und Spannungswandler, wenn diese nicht mit dem "Musashi" Grafikkartenkühler interferieren. Sollte dies nicht der Fall sein, so verwenden Sie stattdessen die passenden, mit dem "Musashi" Grafikkartenkühler mitgelieferten Kühlkörper.

Español

Quite la película protectora de los disipadores de calor del chip, después colóquelos en el chip de memoria y del regulador en la tarjeta de gráficos. ※Dependiendo de la tarjeta de gráficos, la ubicación y la cantidad de disipadores de calor podrían variar. (Si la tarjeta de gráficos no tuviera ningún disipador de calor original en el chip de memoria y del regulador, no es necesario colocar el disipador de calor del chip.) ※Si el disipador de calor del chip de memoria y del regulador no interfiere con el enfriador VGA "Musashi", utilice el disipador de calor del chip original y coloque los disipadores de calor adecuados que vienen con el enfriador VGA "Musashi" en la tarjeta de gráficos.

Русский

Удалите защитную пленку с подшвы радиаторов и приклейте их на чипы видеопамяти и полевые транзисторы видеокарты. ※Количество используемых радиаторов колеблется в зависимости от типа видеокарты. (Если видеокарта по заводской комплектации не имеет каких-либо радиаторов на памяти или полевом транзисторе, то приклеивание радиаторов, идущих в комплекте с VGA кулером, необязательно.) ※Не удаляйте заводское охлаждение видеопамяти и полевых транзисторов, если VGA кулер Musashi без существенных затруднений устанавливается на видеокарту

English

Remove the protective film from the chip heatsink (Thin), then attach the chip heatsink onto the VR chip for VT series. ※Depending on the graphic card, location and quantity of the chip heatsinks may vary. (If the graphic card did not have any original heatsinks on the memory & regulator chip, it is not necessary to attach the chip heatsink.) ※If the original memory chip & regulator chip heatsink does not interfere with "Musashi" VGA cooler, please use the original chip heatsink instead, and attach the appropriate heatsinks comes with "Musashi" VGA Cooler onto the graphic card.

Français

Retirez le film de protection du dissipateur thermique (Fin), puis installez le dissipateur sur la puce VR des cartes de la gamme VT. ※L'emplacement ainsi que le nombre de dissipateurs thermiques dépend de chaque carte graphique. (Si la carte graphique ne dispose d'aucun dissipateur thermique d'origine, il n'est pas nécessaire d'installer le dissipateur de la puce.) ※Si le dissipateur thermique d'origine des puces de mémoire & du régulateur d'origine n'est pas bloqué par le ventilateur VGA "Musashi", utilisez le dissipateur thermique d'origine, puis fixez un des dissipateurs thermiques adéquats fournis avec le ventilateur VGA "Musashi" sur la carte graphique.

Deutsch

Entfernen Sie den Schutzfilm von dem dünnen Chip-Kühlkörper und kleben Sie diese dann auf den Spannungswandler der VT Grafikkarte Serie, wie im Bild gezeigt. ※Die Anzahl und Platzierung der zu verwendenden Chip-Kühler kann von Grafikkarte zu Grafikkarte variieren. Sollte werkseitig kein Kühlkörper auf dem Spannungswandler angebracht sein, so muss dieser nicht unbedingt gekühlt werden. ※Verwenden Sie die bei der Grafikkarte werkseitig mitgelieferten Kühlkörper für Speicher und Spannungswandler, wenn diese nicht mit dem "Musashi" Grafikkartenkühler interferieren. Sollte dies nicht der Fall sein, so verwenden Sie stattdessen die passenden, mit dem "Musashi" Grafikkartenkühler mitgelieferten Kühlkörper.

Español

Quite la película protectora del disipador de calor (delgado) del chip, después coloque el disipador de calor del chip en el chip VR para la serie VT. ※Dependiendo de la tarjeta de gráficos, la ubicación y la cantidad de disipadores de calor podrían variar. (Si la tarjeta de gráficos no tuviera ningún disipador de calor original en el chip de memoria y del regulador, no es necesario colocar el disipador de calor del chip.) ※Si el disipador de calor del chip de memoria y del regulador no interfiere con el enfriador VGA "Musashi", utilice el disipador de calor del chip original y coloque los disipadores de calor adecuados que vienen con el enfriador VGA "Musashi" en la tarjeta de gráficos.

Русский

Удалите защитную пленку с плоского радиатора и приклейте его на полевой транзистор серии VT, как это показано на рисунке. ※Количество используемых радиаторов колеблется в зависимости от типа видеокарты. (Если видеокарта по заводской комплектации не имеет какого-либо радиатора на полевом транзисторе, то его охлаждение необязательно.) ※Не удаляйте заводское охлаждение видеопамяти и полевых транзистора, если VGA кулер Musashi без существенных затруднений устанавливается на видеокарту. В противном случае воспользуйтесь прилагаемыми к кулеру радиаторами.

— 重要 — 作業を進める前に"取り付け前のご注意"をお読み下さい。

- Important notice - Please read the pre-cautions before proceeding further. / - Consignes importantes - Familiarisez-vous avec ces précautions avant de continuer. / Wichtiger Hinweis: Bitte lesen Sie die Vorsichtsmasnahmen, bevor Sie weiter fortfahren. / Aviso importante - Lea las precauciones antes de proceder / Важное примечание — Пожалуйста прочтите меры предосторожности прежде чем продолжить

GeForce 9800 GTX Series

グラフィックカード本体より初めから取り付けられているクーラー(以下リテールクーラー)に接触していた各チップへ、チップ用ヒートシンクの底面部に貼ってある保護シールを剥がし、ご使用のグラフィックカードのメモリチップ、レギュレーターチップ等につかつかと貼り付けます。 ※ご使用のグラフィックカードの種類によって貼り付ける数、位置が変わります。(初めからヒートシンクが付いていないものに関しては、取り付け不要です。) ※リテールクーラー本体と別に初めからヒートシンクが取り付けられてるメモリチップ、レギュレーターチップ等がある場合、Musashi本体と干渉する場合のみ取り外して頂き、Musashi付属の適合するヒートシンクを取り付けてください。

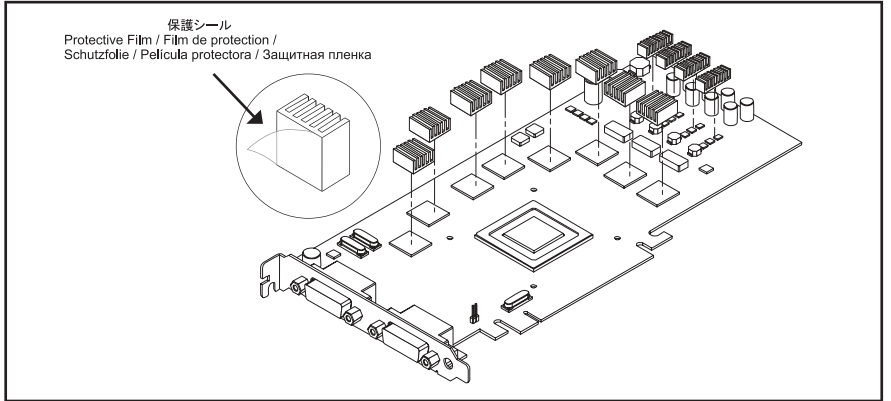

チップ用ヒートシンク(極細)の底面部に貼ってある保護シールを剥がし、しっかりと貼り付けます。 ※ご使用のグラフィックカードの種類によって貼り付ける数、位置が変わります。(初めからヒートシンクが付いていないものに関しては、取り付け不要です。) ※リテールクーラー本体と別に初めからヒートシンクが取り付けられてるメモリチップ、レギュレーターチップ等がある場合、Musashi本体と干渉する場合のみ取り外して頂き、Musashi付属の適合するヒートシンクを取り付けてください。

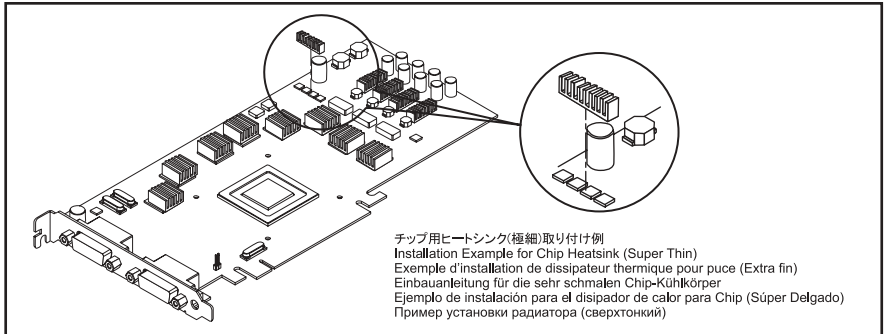

English
Remove the protective film from the chip heatsinks, then attach them onto the memory & regulator chip on the graphic card. ※Depending on the graphic card, location and quantity of the chip heatsinks may vary. (If the graphic card did not have any original heatsinks on the memory & regulator chip, it is not necessary to attach the chip heatsink.) ※If the original memory chip & regulator chip heatsink does not interfere with "Musashi" VGA cooler, please use the original chip heatsink instead, and attach the appropriate heatsinks comes with "Musashi" VGA Cooler onto the graphic card.

Français

Retirez le film de protection des dissipateurs thermiques, puis installez-les sur les puces de mémoire & du régulateur de la carte graphique. ※L'emplacement ainsi que le nombre de dissipateurs thermiques dépend de chaque carte graphique. (Si la carte graphique ne dispose d'aucun dissipateur thermique d'origine, il n'est pas nécessaire d'installer le dissipateur de la puce.) ※Si le dissipateur thermique d'origine des puces de mémoire & du régulateur d'origine n'est pas bloqué par le ventilateur VGA "Musashi", utilisez le dissipateur thermique d'origine, puis fixez un des dissipateurs thermiques adéquats fournis avec le ventilateur VGA "Musashi" sur la carte graphique.

Deutsch

Entfernen Sie den Schutzfilm von den Chip-Kühlkörpern und kleben Sie diese dann auf den Speicher sowie Spannungswandler der Grafikkarte. ※Die Anzahl und Platzierung der zu verwendenden Chip-Kühler kann von Grafikkarte zu Grafikkarte variieren. (Sollte Ihre Grafikkarte werkseitig keine Kühlkörper für Speicher und Spannungswandler verwenden, so müssen auch keine angebracht werden.) ※Verwenden Sie die bei der Grafikkarte werkseitig mitgelieferten Kühlkörper für Speicher und Spannungswandler, wenn diese nicht mit dem "Musashi" Grafikkartenkühler interferieren. Sollte dies nicht der Fall sein, so verwenden Sie stattdessen die passenden, mit dem "Musashi" Grafikkartenkühler mitgelieferten Kühlkörper.

Español

Quite la película protectora de los disipadores de calor del chip, después colóquelos en el chip de memoria y del regulador en la tarjeta de gráficos. ※Dependiendo de la tarjeta de gráficos, la ubicación y la cantidad de disipadores de calor podrían variar. (Si la tarjeta de gráficos no tuviera ningún disipador de calor original en el chip de memoria y del regulador, no es necesario colocar el disipador de calor del chip.) ※Si el disipador de calor del chip de memoria y del regulador no interfiere con el enfriador VGA "Musashi", utilice el disipador de calor del chip original y coloque los disipadores de calor adecuados que vienen con el enfriador VGA "Musashi" en la tarjeta de gráficos.

Русский

Удалите защитную пленку с подшвы радиаторов и приклейте их на чипы видеопамяти и полевые транзисторы видеокарты. ※Количество используемых радиаторов колеблется в зависимости от типа видеокарты. (Если видеокарта по заводской комплектации не имеет каких-либо радиаторов на памяти или полевом транзисторе, то приклеивание радиаторов, идущих в комплекте с VGA кулером, необязательно.) ※Не удаляйте заводское охлаждение видеопамяти и полевых транзисторов, если VGA кулер Musashi без существенных затруднений устанавливается на видеокарту

English

Remove the protective film from the heatsink for Chip (Super Thin), then attach it onto the chip. ※Depending on the graphic card, location and quantity of the chip heatsinks may vary. (If the graphic card did not have any original heatsinks on the memory & regulator chip, it is not necessary to attach the chip heatsink.) ※If the original memory chip & regulator chip heatsink does not interfere with "Musashi" VGA cooler, please use the original chip heatsink instead, and attach the appropriate heatsinks comes with "Musashi" VGA Cooler onto the graphic card.

Français

Retirez le film de protection du dissipateur pour puce (Extra fin), puis le fixer sur la puce. ※L'emplacement ainsi que le nombre de dissipateurs thermiques dépend de chaque carte graphique. (Si la carte graphique ne dispose d'aucun dissipateur thermique d'origine des puces mémoire & régulateur, il n'est pas nécessaire d'installer le dissipateur de la puce.) ※Si le dissipateur thermique d'origine des puces de mémoire & du régulateur d'origine n'est pas bloqué par le ventilateur VGA "Musashi", utilisez le dissipateur thermique d'origine, puis fixez un des dissipateurs thermiques adéquats fournis avec le ventilateur VGA "Musashi" sur la carte graphique.

Deutsch

Entfernen Sie die Schutzfolie vom dem sehr schmalen Chip-Kühlkörper und bringen Sie diesen dann auf dem Chip an. ※Die Anzahl und Platzierung der zu verwendenden Chip-Kühler kann von Grafikkarte zu Grafikkarte variieren. Sollte werkseitig kein Kühlkörper auf dem Spannungswandler angebracht sein, so muss dieser nicht unbedingt gekühlt werden. ※Verwenden Sie die bei der Grafikkarte werkseitig mitgelieferten Kühlkörper für Speicher und Spannungswandler, wenn diese nicht mit dem "Musashi" Grafikkartenkühler interferieren. Sollte dies nicht der Fall sein, so verwenden Sie stattdessen die passenden, mit dem "Musashi" Grafikkartenkühler mitgelieferten Kühlkörper.

Español

Quite la película protectora del disipador de calor para Chip (Súper Delgado), después colóquelo sobre el chip. ※Dependiendo de la tarjeta de gráficos, la ubicación y la cantidad de disipadores de calor podrían variar. (Si la tarjeta de gráficos no tuviera ningún disipador de calor original en el chip de memoria y del regulador, no es necesario colocar el disipador de calor del chip.) ※Si el disipador de calor del chip de memoria y del regulador no interfiere con el enfriador VGA "Musashi", utilice el disipador de calor del chip original y coloque los disipadores de calor adecuados que vienen con el enfriador VGA "Musashi" en la tarjeta de gráficos.

Русский

Удалите защитную пленку с подшвы радиатора (сверхтонкий), после чем приклейте к чипу. ※Количество используемых радиаторов колеблется в зависимости от типа видеокарты. (Если видеокарта по заводской комплектации не имеет какого-либо радиатора на полевом транзисторе, то его охлаждение необязательно.) ※Не удаляйте заводское охлаждение видеопамяти и полевых транзистора, если VGA кулер Musashi без существенных затруднений устанавливается на видеокарту. В противном случае воспользуйтесь прилагаемыми к кулеру радиаторами.

— 重要 — 作業を進める前に”取り付ける前のご注意”をお読み下さい。
- Important notice - Please read the pre-cautions before proceeding further. /
- Consignes importantes - Familiarisez-vous avec ces précautions avant de continuer. /
Wichtiger Hinweis: Bitte lesen Sie die Vorsichtsmaßnahmen, bevor Sie weiter fortfahren /
Aviso importante - Lea las precauciones antes de proceder /
Важное примечание — Пожалуйста прочтите меры предосторожности прежде чем продолжить

GeForce 8800 GTX HSIチップ搭載グラフィックカード HSI Chip Equipped Graphic Card / Cartes graphiques équipées d'une puce HSI / Grafikkarten mit HSI-Chip / Tarjeta de gráficos equipada con chip HSI / Видеокарты с чипом HSI

1
グラフィックカード本体より初めから取り付けられているクーラー(以下リテールクーラー)に接触していた各チップへ、チップ用ヒートシンの底面部に貼ってある保護シールを剥がし、ご使用のグラフィックカードのメモリチップ、レギュレーターチップ等にしっかりと貼り付けます。
※ご使用のグラフィックカードの種類によって貼り付ける数、位置が変わります。(初めからヒートシンクが付いていないものに関しては、取り付け不要です。)
※リテールクーラー本体と別に初めからヒートシンクが取り付けられているメモリチップ、レギュレーターチップ等がある場合、Musashi本体と干渉する場合のみ取り外して頂き、Musashi付属の適合するヒートシンクを取り付けてください。

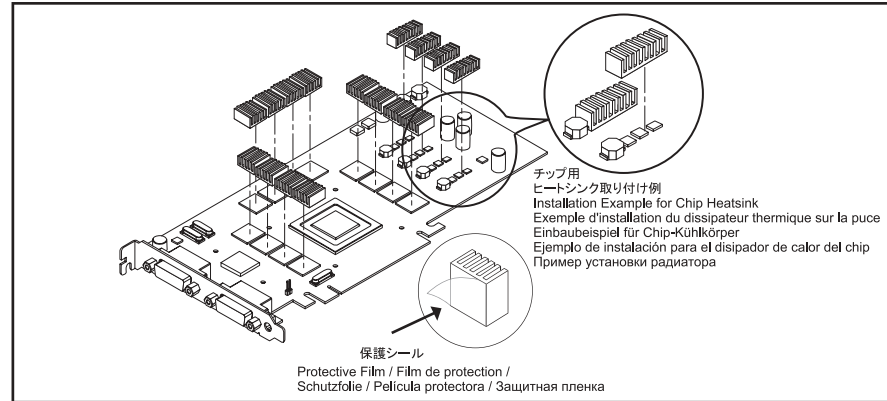

2
HSIチップにシリコングリスを薄く均一に塗ります。
HSIチップ用グリスを塗る前に、裏までしっかりと差し込みます。
※ご使用のグラフィックカードの種類によって貼り付ける数、位置が変わります。また、HSIチップに初めからヒートシンクが付いている物や、取り付けが出来ない物があります。
※リテールクーラー本体と別に初めからヒートシンクが取り付けられているメモリチップ、レギュレーターチップ等がある場合、Musashi本体と干渉する場合のみ取り外して頂き、Musashi付属の適合するヒートシンクを取り付けてください。

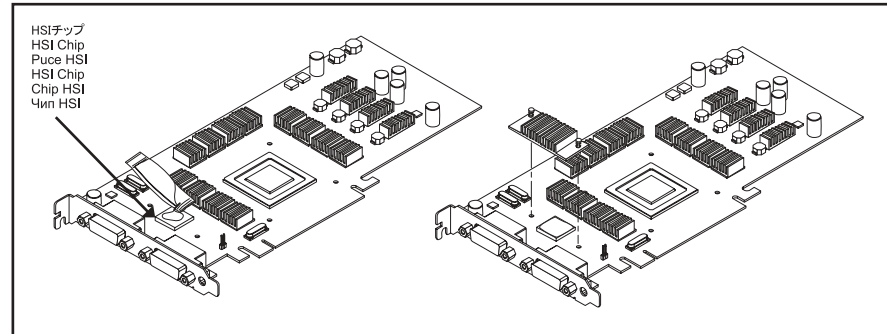

1
English
Remove the protective film from the chip heatsinks, then attach them onto the memory & regulator chip on the graphic card.
※Depending on the graphic card, location and quantity of the chip heatsinks may vary. (If the graphic card did not have any original heatsinks on the memory & regulator chip, it is not necessary to attach the chip heatsink).
※If the original memory chip & regulator chip heatsink does not interfere with "Musashi" VGA cooler, please use the original chip heatsink instead, and attach the appropriate heatsinks comes with "Musashi" VGA Cooler onto the graphic card.

Français
Retirez le film de protection du dissipateur thermique, puis installez le dissipateur sur la puce de mémoire & du régulateur de la carte graphique.
※L'emplacement ainsi que le nombre de dissipateurs thermiques dépend de chaque carte graphique. (Si la carte graphique ne dispose d'aucun dissipateur thermique d'origine des puces mémoire & du régulateur, il n'est pas nécessaire d'installer le dissipateur de la puce.)
※Si le dissipateur thermique d'origine des puces de mémoire & du régulateur d'origine n'est pas bloqué par le ventilateur VGA "Musashi", utilisez le dissipateur thermique d'origine, puis fixez un des dissipateurs thermiques adéquats fournis avec le ventilateur VGA "Musashi" sur la carte graphique.

Deutsch
Entfernen Sie die Schutzfolie von den Chip-Kühlkörpern und kleben Sie diese dann auf den Speicher sowie Spannungswandler der Grafikkarte.
※Die Anzahl und Platzierung der zu verwendenden Chip-Kühler für Speicher und Spannungswandler kann von Grafikkarte zu Grafikkarte variieren. (Sollte Ihre Grafikkarte werksseitig keine Kühlkörper für Speicher und Spannungswandler verwenden, so müssen auch keine angebracht werden.)
※Verwenden Sie die bei der Grafikkarte werksseitig mitgelieferten Kühlkörper für Speicher und Spannungswandler, wenn diese nicht mit dem "Musashi" Grafikkartenkühler interferieren. Sollte dies nicht der Fall sein, so verwenden Sie stattdessen die passenden, mit dem "Musashi" Grafikkartenkühler mitgelieferten Kühlkörper.

Español
Quite la película protectora de los disipadores de calor del chip, después colóquelos en el chip de memoria y del regulador en la tarjeta de gráficos.
※Dependiendo de la tarjeta de gráficos, la ubicación y la cantidad de disipadores de calor podrían variar. (Si la tarjeta de gráficos no tuviera ningún disipador de calor original en el chip de memoria y del regulador, no es necesario colocar el disipador de calor del chip).
※Si el disipador de calor del chip de memoria y del regulador no interfiere con el enfriador VGA "Musashi", utilice el disipador de calor del chip original y coloque los disipadores de calor adecuados que vienen con el enfriador VGA "Musashi" en la tarjeta de gráficos.

Русский
Удалите защитную пленку с радиаторов и приклейте их на чипы видеопамати и полевые транзисторы видеокарты.
※Количество используемых радиаторов колеблется в зависимости от типа видеокарты.
(Если видеокарта по заводской комплектации не имеет каких-либо радиаторов на памяти или полевых транзисторах, то приклеивание радиаторов, идущих в комплекте с VGA кулером, необязательно.)
※Не удаляйте заводское охлаждение видеопамати и полевых транзисторов, если VGA кулер Musashi без существенных затруднений устанавливается на видеокарту.

2
English
Evenly apply the thermal grease onto the HSI chip. By using the push-pin, attach the heatsink for HSI chip.
※Depending on the graphic card, location and quantity of chip heatsinks may vary. If there is an original HSI chip heatsink attached or depending on the graphic card, it may not be possible to attach the heatsink for HSI chip.
※If the original memory chip & regulator chip heatsink does not interfere with "Musashi" VGA cooler, please use the original chip heatsink instead, and attach the appropriate heatsinks comes with "Musashi" VGA Cooler onto the graphic card.

Français
Appliquez uniformément la graisse de conduction thermique sur la puce HSI. Fixez le dissipateur thermique sur la puce HSI en appuyant sur la vis à pousser.
※L'emplacement ainsi que le nombre de dissipateurs thermiques dépend de chaque carte graphique. Il est possible que le dissipateur thermique de la puce HSI ne puisse pas être installé, lorsqu'un dissipateur d'origine est déjà présent ou sur certains modèles de cartes.
※Si le dissipateur thermique d'origine des puces de mémoire & du régulateur d'origine n'est pas bloqué par le ventilateur VGA "Musashi", utilisez le dissipateur thermique d'origine, puis fixez un des dissipateurs thermiques adéquats fournis avec le ventilateur VGA "Musashi" sur la carte graphique.

Deutsch
Verteilen Sie die mitgelieferte Wärmeleitpaste gleichmäßig auf dem HSI Chip. Bringen Sie den HSI Chip-Kühler mithilfe der Push-Pins an.
※Die Anzahl und Platzierung der zu verwendenden Chip-Kühler kann von Grafikkarte zu Grafikkarte variieren. Sollte werksseitig kein Kühlkörper auf dem HSI Chip angebracht sein, so muss dieser nicht unbedingt gekühlt werden. In manchen Fällen ist es nicht möglich den HSI Chip-Kühler zu montieren.

Español
Aplique uniformemente la grasa térmica sobre el chip HSI. Utilizando un pasador de empuje, coloque el disipador de calor para el chip HSI.
※Dependiendo de la tarjeta de gráficos, la ubicación y la cantidad de disipadores de calor podrían variar. Si existe un disipador de calor del chip HSI original colocado o dependiendo de la tarjeta de gráficos, podría no ser posible colocar el disipador de calor para el chip HSI.
※Si el disipador de calor del chip de memoria y del regulador no interfiere con el enfriador VGA "Musashi", utilice el disipador de calor del chip original y coloque los disipadores de calor adecuados que vienen con el enfriador VGA "Musashi" en la tarjeta de gráficos.

Русский
Распределите прилагаемую термопасту равномерно на чипе HSI. Закрепите HSI-радиатор при помощи пластмассовых защелок.
※Количество используемых радиаторов колеблется в зависимости от типа видеокарты.
(Если видеокарта по заводской комплектации не имеет каких-либо радиаторов на чипе HSI, то чип HSI не нуждается в охлаждении. В некоторых случаях установка радиатора на чип HSI невозможна.)

— 重要 — 作業を進める前に”取り付ける前のご注意”をお読み下さい。
- Important notice - Please read the pre-cautions before proceeding further. /
- Consignes importantes - Familiarisez-vous avec ces précautions avant de continuer. /
Wichtiger Hinweis: Bitte lesen Sie die Vorsichtsmaßnahmen, bevor Sie weiter fortfahren /
Aviso importante - Lea las precauciones antes de proceder /
Важное примечание — Пожалуйста прочтите меры предосторожности прежде чем продолжить

GeForce 8800 GTS (G92) Series

1
グラフィックカード本体より初めから取り付けられているクーラー(以下リテールクーラー)に接触していた各チップへ、チップ用ヒートシンの底面部に貼ってある保護シールを剥がし、ご使用のグラフィックカードのメモリチップ、レギュレーターチップ等にしっかりと貼り付けます。
※ご使用のグラフィックカードの種類によって貼り付ける数、位置が変わります。(初めからヒートシンクが付いていないものに関しては、取り付け不要です。)
※リテールクーラー本体と別に初めからヒートシンクが取り付けられているメモリチップ、レギュレーターチップ等がある場合、Musashi本体と干渉する場合のみ取り外して頂き、Musashi付属の適合するヒートシンクを取り付けてください。

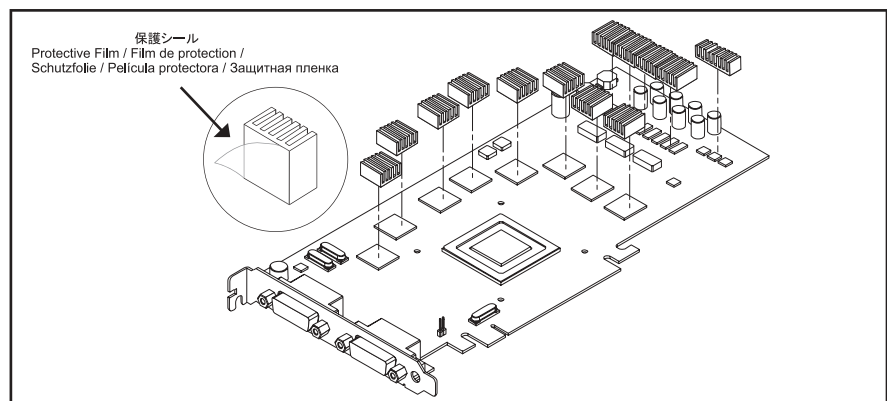

2
チップ用ヒートシンク(小)の底面部に貼ってある保護シールを剥がし、しっかりと貼り付けます。
※ご使用のグラフィックカードの種類によって貼り付ける数、位置が変わります。(初めからヒートシンクが付いていないものに関しては、取り付け不要です。)
※リテールクーラー本体と別に初めからヒートシンクが取り付けられているメモリチップ、レギュレーターチップ等がある場合、Musashi本体と干渉する場合のみ取り外して頂き、Musashi付属の適合するヒートシンクを取り付けてください。

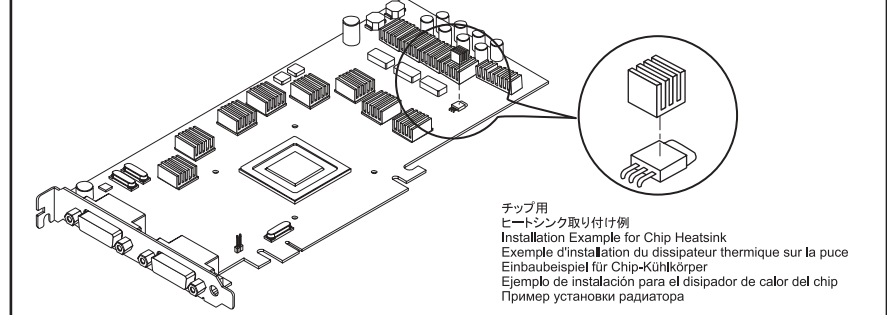

1
English
Remove the protective film from the chip heatsinks, then attach them onto the memory & regulator chip on the graphic card.
※Depending on the graphic card, location and quantity of the chip heatsinks may vary. (If the graphic card did not have any original heatsinks on the memory & regulator chip, it is not necessary to attach the chip heatsink).
※If the original memory chip & regulator chip heatsink does not interfere with "Musashi" VGA cooler, please use the original chip heatsink instead, and attach the appropriate heatsinks comes with "Musashi" VGA Cooler onto the graphic card.

Français
Retirez le film de protection du dissipateur thermique, puis installez le dissipateur sur la puce de mémoire & du régulateur de la carte graphique.
※L'emplacement ainsi que le nombre de dissipateurs thermiques dépend de chaque carte graphique. (Si la carte graphique ne dispose d'aucun dissipateur thermique d'origine des puces mémoire & du régulateur, il n'est pas nécessaire d'installer le dissipateur de la puce.)
※Si le dissipateur thermique d'origine des puces de mémoire & du régulateur d'origine n'est pas bloqué par le ventilateur VGA "Musashi", utilisez le dissipateur thermique d'origine, puis fixez un des dissipateurs thermiques adéquats fournis avec le ventilateur VGA "Musashi" sur la carte graphique.

Deutsch
Entfernen Sie den Schutzfilm von den Chip-Kühlkörpern und kleben Sie diese dann auf den Speicher sowie Spannungswandler der Grafikkarte.
※Die Anzahl und Platzierung der zu verwendenden Chip-Kühler kann von Grafikkarte zu Grafikkarte variieren. (Sollte Ihre Grafikkarte werksseitig keine Kühlkörper für Speicher und Spannungswandler verwenden, so müssen auch keine angebracht werden.)
※Verwenden Sie die bei der Grafikkarte werksseitig mitgelieferten Kühlkörper für Speicher und Spannungswandler, wenn diese nicht mit dem "Musashi" Grafikkartenkühler interferieren. Sollte dies nicht der Fall sein, so verwenden Sie stattdessen die passenden, mit dem "Musashi" Grafikkartenkühler mitgelieferten Kühlkörper.

Español
Quite la película protectora de los disipadores de calor del chip, después colóquelos en el chip de memoria y del regulador en la tarjeta de gráficos.
※Dependiendo de la tarjeta de gráficos, la ubicación y la cantidad de disipadores de calor podrían variar. (Si la tarjeta de gráficos no tuviera ningún disipador de calor original en el chip de memoria y del regulador, no es necesario colocar el disipador de calor del chip).
※Si el disipador de calor del chip de memoria y del regulador no interfiere con el enfriador VGA "Musashi", utilice el disipador de calor del chip original y coloque los disipadores de calor adecuados que vienen con el enfriador VGA "Musashi" en la tarjeta de gráficos.

Русский
Удалите защитную пленку с подшасы радиаторов и приклейте их на чипы видеопамати и полевые транзисторы видеокарты.
※Количество используемых радиаторов колеблется в зависимости от типа видеокарты.(Если видеокарта по заводской комплектации не имеет какого-либо радиатора на полевом транзисторе, то его охлаждение необязательно.)
※Не удаляйте заводское охлаждение видеопамати и полевого транзистора, если VGA кулер «Musashi» без существенных затруднений устанавливается на видеокарту. В противном случае воспользуйтесь прилагаемыми к кулеру радиаторами.

2
English
Remove the protective film from chip heatsink (Small), then attach the chip heatsink onto the chip.
※Depending on the graphic card, location and quantity of the chip heatsinks may vary. (If the graphic card did not have any original heatsinks on the memory & regulator chip, it is not necessary to attach the chip heatsink).
※If the original memory chip & regulator chip heatsink does not interfere with "Musashi" VGA cooler, please use the original chip heatsink instead, and attach the appropriate heatsinks comes with "Musashi" VGA Cooler onto the graphic card.

Français
Retirez le film de protection du dissipateur thermique (Petit), puis installez le dissipateur sur la puce.
※L'emplacement ainsi que le nombre de dissipateurs thermiques dépend de chaque carte graphique. (Si la carte graphique ne dispose d'aucun dissipateur thermique d'origine des puces mémoire & du régulateur, il n'est pas nécessaire d'installer le dissipateur de la puce.)
※Si le dissipateur thermique d'origine des puces de mémoire & du régulateur d'origine n'est pas bloqué par le ventilateur VGA "Musashi", utilisez le dissipateur thermique d'origine, puis fixez un des dissipateurs thermiques adéquats fournis avec le ventilateur VGA "Musashi" sur la carte graphique.

Deutsch
Entfernen Sie die Schutzfolie von dem kleinen Chip-Kühlkörper und kleben Sie diesen dann auf den Spannungswandler der Grafikkarte, wie im Bild gezeigt.
※Die Anzahl und Platzierung der zu verwendenden Chip-Kühler kann von Grafikkarte zu Grafikkarte variieren. Sollte werksseitig kein Kühlkörper auf dem Spannungswandler angebracht sein, so muss dieser nicht unbedingt gekühlt werden. ※Verwenden Sie die bei der Grafikkarte werksseitig mitgelieferten Kühlkörper für Speicher und Spannungswandler, wenn diese nicht mit dem "Musashi" Grafikkartenkühler interferieren. Sollte dies nicht der Fall sein, so verwenden Sie stattdessen die passenden, mit dem "Musashi" Grafikkartenkühler mitgelieferten Kühlkörper.

Español
Quite la película protectora del disipador de calor (Chico) del chip, después coloque el disipador de calor del chip en el chip.
※Dependiendo de la tarjeta de gráficos, la ubicación y la cantidad de disipadores de calor podrían variar. (Si la tarjeta de gráficos no tuviera ningún disipador de calor original en el chip de memoria y del regulador, no es necesario colocar el disipador de calor del chip).
※Si el disipador de calor del chip de memoria y del regulador no interfiere con el enfriador VGA "Musashi", utilice el disipador de calor del chip original y coloque los disipadores de calor adecuados que vienen con el enfriador VGA "Musashi" en la tarjeta de gráficos.

Русский
Удалите защитную пленку с маленького радиатора и приклейте его на полевой транзистор, как это показано на рисунке.
※Количество используемых радиаторов колеблется в зависимости от типа видеокарты.
(Если видеокарта по заводской комплектации не имеет какого-либо радиатора на полевом транзисторе, то его охлаждение необязательно.)
※Не удаляйте заводское охлаждение видеопамати и полевого транзистора, если VGA кулер Musashi без существенных затруднений устанавливается на видеокарту. В противном случае воспользуйтесь прилагаемыми к кулеру радиаторами.

— 重要 — 作業を進める前に”取り付ける前のご注意”をお読み下さい。
- Important notice - Please read the pre-cautions before proceeding further. /
- Consignes importantes - Familiarisez-vous avec ces précautions avant de continuer. /
Wichtiger Hinweis: Bitte lesen Sie die Vorsichtsmaßnahmen, bevor Sie weiter fortfahren /
Aviso importante - Lea las precauciones antes de proceder /
Важное примечание — Пожалуйста прочтите меры предосторожности прежде чем продолжить

GeForce 9600 GT Other Graphic Card / Autres types de cartes graphiques / Andere Grafikkarten / Otra tarjeta de gráficos / Другие типы видеокарт

グラフィックカード本体より初めから取り付けられているクーラー(以下リテールクーラー)に接触していた各チップへ、各チップ用ヒートシンの底面部に貼ってある保護シールを剥がし、ご使用のグラフィックカードのメモリチップ、レギュレーターチップ等にしっかりと貼り付けます。
※ご使用のグラフィックカードの種類によって貼り付ける数、位置が変わります。(初めからヒートシンクが付いていないものに関しては、取り付け不要です。)
※リテールクーラー本体と別に初めからヒートシンクが取り付けられているメモリチップ、レギュレーターチップ等がある場合、Musashi本体と干渉する場合のみ取り外して頂き、Musashi付属の適合するヒートシンクを取り付けてください。

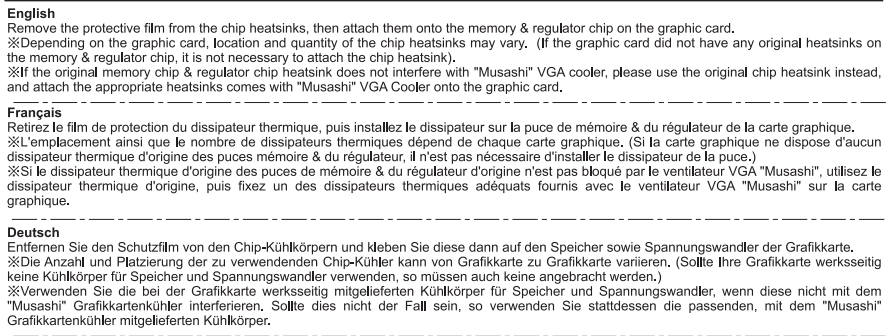
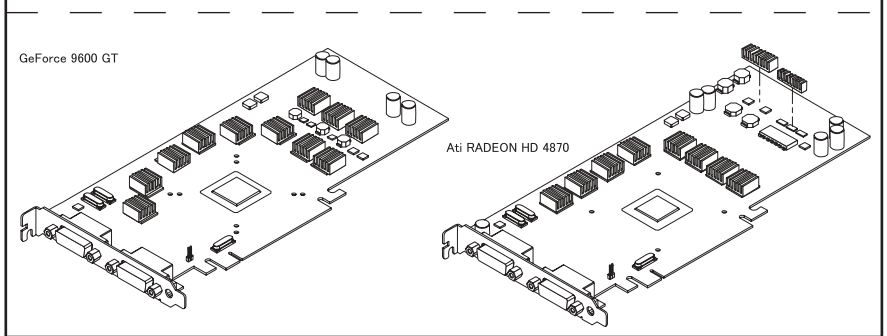
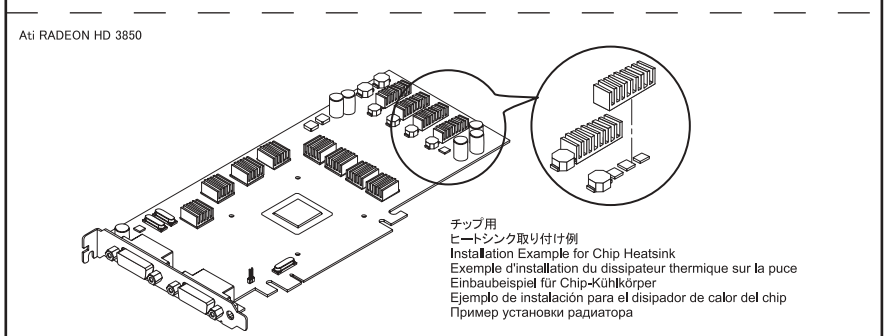
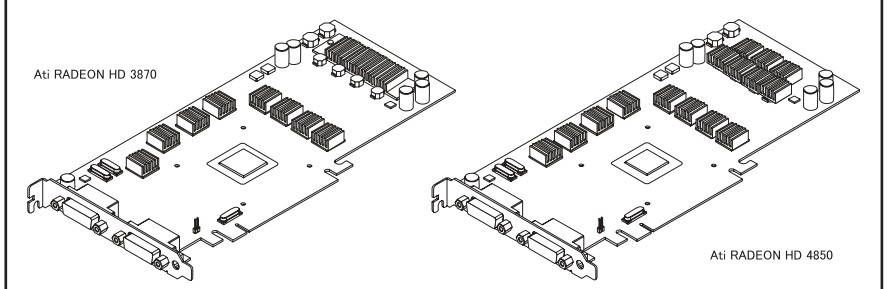
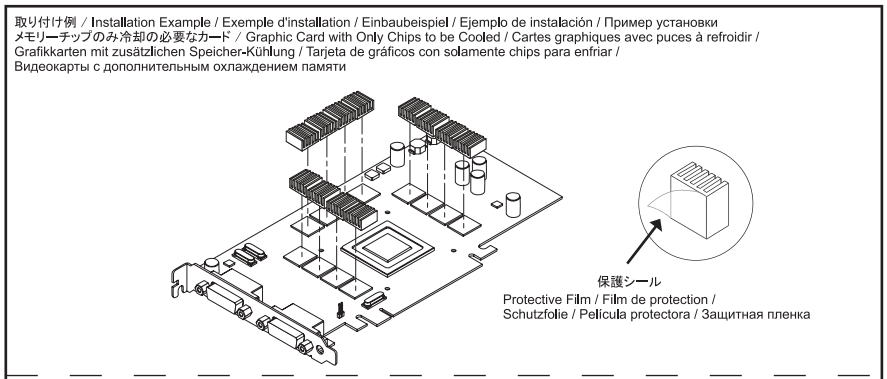

2
English
Remove the protective film from the chip heatsinks, then attach them onto the memory & regulator chip on the graphic card.
※Depending on the graphic card, location and quantity of the chip heatsinks may vary. (If the graphic card did not have any original heatsinks on the memory & regulator chip, it is not necessary to attach the chip heatsink).
※If the original memory chip & regulator chip heatsink does not interfere with "Musashi" VGA cooler, please use the original chip heatsink instead, and attach the appropriate heatsinks comes with "Musashi" VGA Cooler onto the graphic card.

Français
Retirez le film de protection du dissipateur thermique, puis installez le dissipateur sur la puce de mémoire & du régulateur de la carte graphique.
※L'emplacement ainsi que le nombre de dissipateurs thermiques dépend de chaque carte graphique. (Si la carte graphique ne dispose d'aucun dissipateur thermique d'origine des puces mémoire & du régulateur, il n'est pas nécessaire d'installer le dissipateur de la puce.)
※Si le dissipateur thermique d'origine des puces de mémoire & du régulateur d'origine n'est pas bloqué par le ventilateur VGA "Musashi", utilisez le dissipateur thermique d'origine, puis fixez un des dissipateurs thermiques adéquats fournis avec le ventilateur VGA "Musashi" sur la carte graphique.

Deutsch
Entfernen Sie den Schutzfilm von den Chip-Kühlkörpern und kleben Sie diese dann auf den Speicher sowie Spannungswandler der Grafikkarte.
※Die Anzahl und Platzierung der zu verwendenden Chip-Kühler kann von Grafikkarte zu Grafikkarte variieren. (Sollte Ihre Grafikkarte werksseitig keine Kühlkörper für Speicher und Spannungswandler verwenden, so müssen auch keine angebracht werden.)
※Verwenden Sie die bei der Grafikkarte werksseitig mitgelieferten Kühlkörper für Speicher und Spannungswandler, wenn diese nicht mit dem "Musashi" Grafikkartenkühler interferieren. Sollte dies nicht der Fall sein, so verwenden Sie stattdessen die passenden, mit dem "Musashi" Grafikkartenkühler mitgelieferten Kühlkörper.

Español
Quite la película protectora de los disipadores de calor del chip, después colóquelos en el chip de memoria y del regulador en la tarjeta de gráficos.
※Dependiendo de la tarjeta de gráficos, la ubicación y la cantidad de disipadores de calor podrían variar. (Si la tarjeta de gráficos no tuviera ningún disipador de calor original en el chip de memoria y del regulador, no es necesario colocar el disipador de calor del chip).
※Si el disipador de calor del chip de memoria y del regulador no interfiere con el enfriador VGA "Musashi", utilice el disipador de calor del chip original y coloque los disipadores de calor adecuados que vienen con el enfriador VGA "Musashi" en la tarjeta de gráficos.

Русский
Удалите защитную пленку с подшасы радиаторов и приклейте их на чипы видеопамати и полевые транзисторы видеокарты.
※Количество используемых радиаторов колеблется в зависимости от типа видеокарты.
(Если видеокарта по заводской комплектации не имеет какого-либо радиатора на полевом транзисторе, то его охлаждение необязательно.)
※Не удаляйте заводское охлаждение видеопамати и полевого транзистора, если VGA кулер «Musashi» без существенных затруднений устанавливается на видеокарту. В противном случае воспользуйтесь прилагаемыми к кулеру радиаторами.

— 重要 — 作業を進める前に”取り付け前のご注意”をお読み下さい。

- Important notice - Please read the pre-cautions before proceeding further. /
- Consignes importantes - Familiarisez-vous avec ces précautions avant de continuer. /
- Wichtiger Hinweis: Bitte lesen Sie die Vorsichtsmassnahmen, bevor Sie weiter fortfahren /
- Aviso importante - Lea las precauciones antes de proceder /
- Важное примечание — Пожалуйста прочтите меры предосторожности прежде чем продолжить

取り付け方法(共通) / Installation (For All) / Installation (pour tous types de cartes) / Einbauanleitung(Für alle Modelle) / Instalación (Para todos) / Установка (для всех моделей)

1

Musashi本体に、固定用ネジを取り付けます。
取り付け位置は、本マニュアルの取り付け穴位置の項目を参照して下さい。
※グラフィックスカードの種類によっては対応出来ない物が御座います。

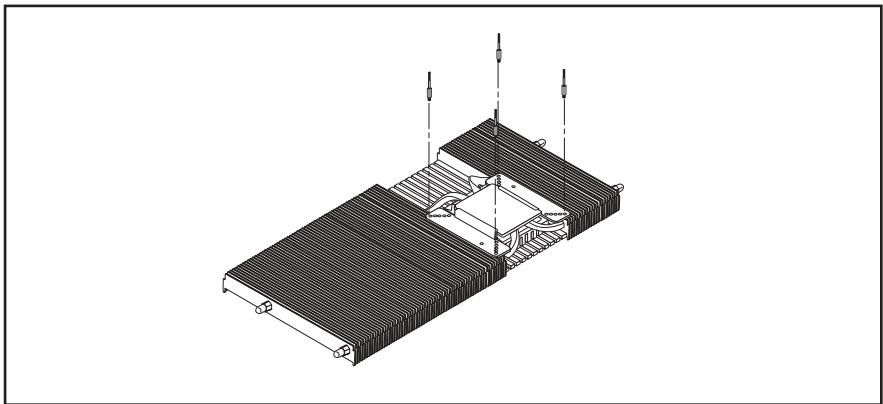

English
Attach the installation screw into "Musashi" VGA Cooler.
Please refer to the "Installation Hole Guide" of this manual for more details.
※Depending on the graphic card, it may not be possible to install.

Français
Placez les vis d'installation sur le ventilateur VGA "Musashi".
Veuillez vous reporter au chapitre "Sélection des orifices d'installation" de ce mode d'emploi pour plus de détails à ce sujet.
※Il est possible que certains types de cartes graphiques ne permettent pas l'installation de ce ventilateur.

Deutsch
Drehen Sie die vier Schrauben mit dem kürzeren Gewindeende in die Halterung des "Musashi" Grafikkartenkühlers ein. Schauen Sie sich bitte vorher die "Anleitung für Befestigungslöcher" an, um die Schrauben richtig anzuordnen.
※Bei manchem Karten ist ein Einbau nicht möglich.

Español
Coloque el tornillo de instalacion en el enfriador VGA "Musashi".
Consulte la "Guia de instalacion con orificios" de este manual para más detalles.
※Dependiendo de la tarjeta de gráficos, podria no ser posible llevar a cabo la instalacion.

Русский
Закрепите 4 болта стороной с короткой нарезкой на крепление VGA кулера „Musashi“. Пожалуйста свертесь прежде с "Руководством к креплению", чтобы правильно расположить болты.
※Монтаж на некоторых видеокартах невозможен.

4

反転したグラフィックカードから出ている固定用ネジの先端に、バックプレートを差し込んでください。
※取り付ける際は、絶縁用ゴムがある方を必ず下にして取り付けてください。

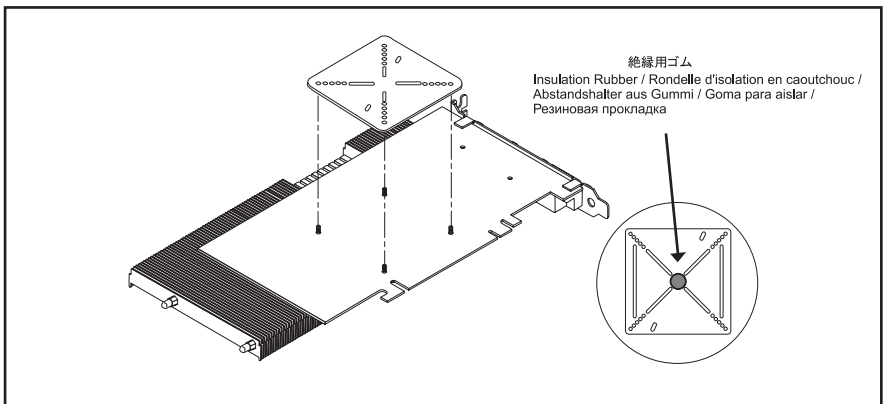

English
Turn around the graphic card, then attach the back-plate into the installation screw.
※Please make sure to attach the back-plate with the insulation rubber side towards the graphic card.

Français
Retournez la carte graphique, puis fixez la plaque arrière sur les vis.
※S'assurer de bien orienter la rondelle d'isolation en caoutchouc vers la carte graphique.

Deutsch
Drehen Sie die Grafikkarte um und montieren Sie dann die Backplate an den vier Schrauben.
※Bringen Sie die Backplate mit dem Abstandhalter (aus Gummi) in Richtung Grafikkarte ausgerichtet an.

Español
Voltee la tarjeta de gráficos, después coloque la placa trasera en el tornillo de instalación.
※Asegúrese de colocar la placa trasera con la goma para aislar hacia la tarjeta de gráficos.

Русский
Переверните видеокарту и установите усилительную пластину с обратной стороны на выступающие болты.
※Между усилительной пластиной и видеокартой должна находиться резиновая прокладка.

2

グラフィックステップにシリコングリスを薄く均一に塗ります。
★グラフィックカードの種類によっては、Musashi本体のヒートシンク部分が、グラフィックステップに届かない場合があります。(下図参照)
その場合は、銅スペーサーを用い取り付けてください。
グラフィックステップにシリコングリスを薄く均一に塗り、その上に銅スペーサーを載せます。
次に銅スペーサーにシリコングリスを薄く均一に塗ります。
※銅スペーサーを取り付ける際、グラフィックステップ以外に接触させないようにしてください。

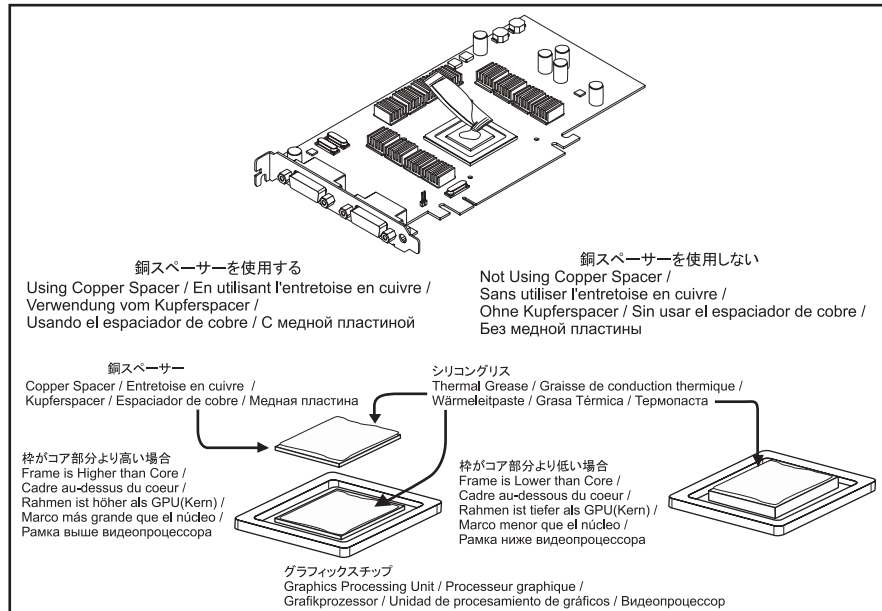

English
Evenly apply the thermal grease onto the graphics processing unit.
★Depending on the graphic card, base part of "Musashi" VGA cooler may not touch the graphics processing unit. In this case, please follow the below instruction.
Evenly apply the thermal grease onto the graphics processing unit, then place the copper spacer on top of it. Then, evenly apply the thermal grease onto the copper spacer.
※Please be careful not to interfere the copper spacer other than the graphics processing unit.

Français
Appliquez uniformément de la graisse de conduction thermique sur le processeur graphique.
★Sur certains modèles, il est possible que la base du ventilateur VGA "Musashi" n'entre pas en contact direct avec le processeur graphique. Veuillez dans ce cas suivre la procédure suivante.
Appliquez uniformément de la graisse de conduction thermique sur le processeur graphique, puis placez l'entretoise en cuivre dessus. Appliquez ensuite uniformément une nouvelle couche de graisse de conduction thermique sur l'entretoise en cuivre.
※Veuillez à ne pas mettre en contact l'entretoise en cuivre avec autre chose que le processeur graphique.

Deutsch
Verteilen Sie die Wärmeleitpaste gleichmäßig auf dem Grafikprozessor.
★Bei manchen Grafikkarten besteht die Möglichkeit, dass die Bodenplatte des "Musashi" Grafikkartenkühlers den Grafikprozessor nicht berührt. In diesem Fall müssen Sie die nachfolgende Anleitung befolgen.
Verteilen Sie die Wärmeleitpaste gleichmäßig auf dem Grafikprozessor, platzieren Sie dann den Kupferspacer darauf und verteilen Sie die Wärmeleitpaste gleichmäßig auf dem Kupferspacer.
※Der Kupferspacer darf nur zum Grafikprozessor Kontakt haben.

Español
Aplique uniformemente la grasa térmica en el juego de chips de la tarjeta de gráficos.
★Dependiendo de la tarjeta de gráficos, parte de la base del enfriador VGA "Musashi" podría no estar en contacto con el juego de chips de la tarjeta de gráficos. En este caso, siga la instrucción de abajo.
Aplique uniformemente la grasa térmica sobre el juego de chips de la tarjeta de gráficos, después coloque el espaciador de cobre en la parte superior de la misma. En seguida, aplique uniformemente la grasa térmica sobre el espaciador de cobre.
※Tenga cuidado de que el espaciador de cobre no interfiera más que con el juego de chips de la tarjeta de gráficos.

Русский
Распределите термопасту равномерно на видеопроцессоре.
★В некоторых случаях возможно, что подошва VGA кулера "Musashi" не будет соприкасаться с видеопроцессором. В таких случаях придерживайтесь нижеследующих указаний:
Распределите равномерно термопасту на видеопроцессоре, положите сверху медную пластину и нанесите равномерно термопасту теперь на саму пластину.
※Медная пластина должна соприкасаться только с видеопроцессором.

5

バックプレートを取り付けたら、固定用ネジ受けを用い、Musashi本体を固定してください。
※固定用ネジ受けがゆるく締まると、Musashi本体が外れ、グラフィックカードやその他の機器が損傷する恐れがありますので、しっかりと最後まで締めてください。

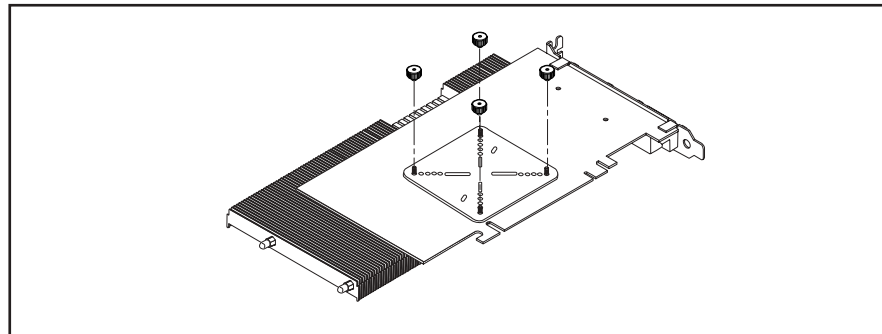

English
By using the screw fixing cup, secure the "Musashi" VGA Cooler onto the graphic card.
※In order to avoid any damages onto the graphic card or any surrounding components, please make sure to firmly tighten the screw fixing cup to prevent "Musashi" VGA cooler to be removed from the graphic card.

Français
Fixez le ventilateur VGA "Musashi" à la carte graphique à l'aide des rondelles de fixation des vis.
※Afin d'éviter tout endommagement de la carte graphique ou des composants qui l'entourent, fixez chaque vis à l'aide d'une rondelle, afin d'éviter tout détachement accidentel du ventilateur VGA "Musashi" de la carte graphique.

Deutsch
Fixieren Sie den "Musashi" Grafikkartenkühler mit den vier Rändelmuttern, wie es im Bild gezeigt wird.
※Bitte gehen Sie sicher, dass die Rändelmuttern fest angezogen sind, damit keine umliegenden Komponenten oder die Grafikkarte durch den "Musashi" Grafikkartenkühler beschädigt werden können.

Español
Al utilizar el tornillo de fijación, fije el enfriador VGA "Musashi" en la tarjeta de gráficos.
※Para evitar daños en la tarjeta de gráficos o en los componentes circundantes, asegúrese de apretar perfectamente el tornillo de fijación para prevenir que el enfriador VGA "Musashi" se extraiga de la tarjeta de gráficos.

Русский
Закрепите VGA кулер "Musashi" 4-мя рифлеными гайками, как это показано на рисунке.
※Пожалуйста удостоверьтесь, что рифленые гайки закручены до упора и надежно держат VGA кулер, во избежание каких-либо повреждений близлежащих компонентов или самой видеокарты.

3

固定用ネジを取り付けたMusashi本体を、グラフィックカードに取り付けします。
※グラフィックカードの取り付け穴に差し込む時、基盤を傷つけないように気を付けて取り付けてください。

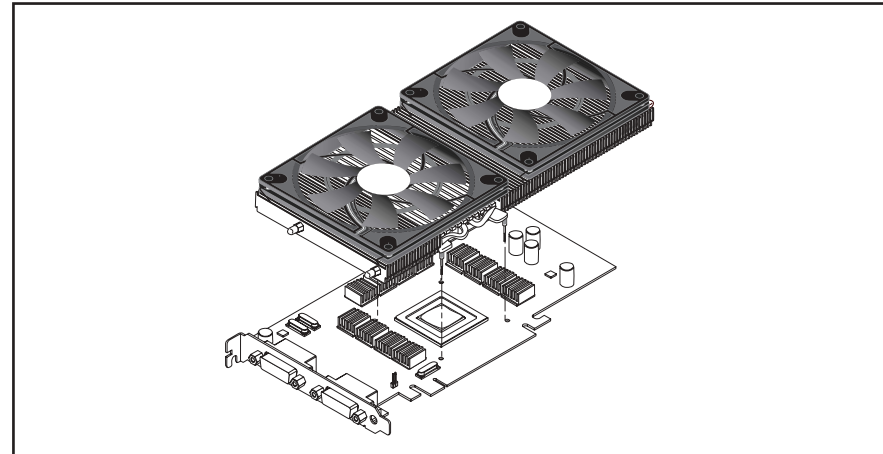

English
Insert the "Musashi" VGA cooler with installation screw attached into the graphic card.
※Please be careful not to damage the graphic card while performing this step.

Français
Placez le ventilateur VGA "Musashi" sur la carte graphique à l'aide des vis d'installation.
※Faites attention a ne pas endommager la carte graphique à cette étape.

Deutsch
Setzen Sie den "Musashi" Grafikkartenkühler auf die Grafikkarte drauf.
※Führen Sie diesen Schritt vorsichtig aus, um die Grafikkarte nicht zu beschädigen.

Español
Inserte el enfriador VGA "Musashi" con el tornillo de instalación colocado en la tarjeta de gráficos.
※Tenga cuidado de no dañar la tarjeta de gráficos al llevar a cabo este paso.

Русский
Установите VGA кулер "Musashi" на видеокарту.
※Будьте предельно осторожны при этой операции, чтобы исключить повреждения видеокарты.

6

お使いのパソコンに、Musashi本体を取り付けたグラフィックカードを取り付けてネジで固定してください。
次に専用ファンに繋がっている専用外部ブラケットを、パソコンケースの空いているスロットに差し込んでネジで固定してください。
最後に専用ファンのコネクタをマザーボードに取り付けてください。(マザーボード上に取り付け出来ない場合は、付属の3ピン→4ピン変換コネクタを使用してください。)

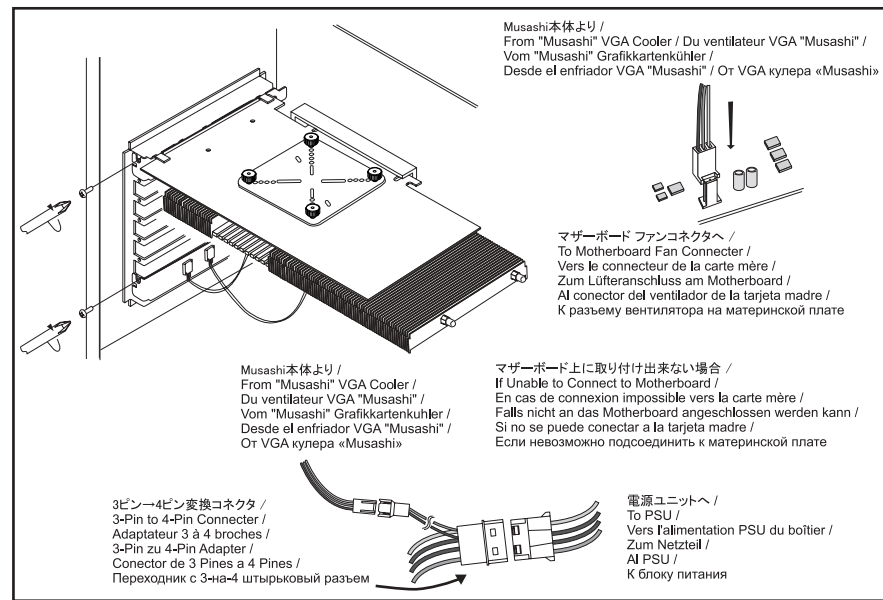

English
Install the graphic card with "Musashi" VGA Cooler attached into your PC, and secure it with the screw. Then, install the PCI bracket with fans attached into any open PCI slot and secure it with the screw. Lastly, connect the fan wire onto the motherboard fan connector (If there is no fan connector available on the motherboard, please use the supplied 3-Pin to 4-Pin connector to obtain the power from PSU).

Français
Installez la carte graphique, ainsi que le ventilateur VGA "Musashi" dans votre PC, puis fixez l'ensemble à l'aide d'une vis. Installez ensuite le support PCI avec ventilateurs dans une fente PCI disponible et fixez-le de même à l'aide d'une vis. Raccordez enfin les conducteurs du ventilateur au connecteur correspondant sur la carte mère, en utilisant l'adaptateur de 3 à 4 broches fourni, pour le connecter à l'alimentation PSU du boîtier).

Deutsch
Bringen Sie die Grafikkarte mit dem montierten "Musashi" Grafikkartenkühler im PC an und fixieren Sie diese mit einer Schraube. Befestigen Sie danach die PCI-Slotblende in einem freien Slot mit einer Schraube. Verbinden Sie zuletzt noch die beiden Lüfterkabel mit freien Lüfteranschlüssen am Motherboard. (Sollte kein Lüfteranschluss frei sein, verwenden Sie den mitgelieferten 3-Pin zu 4-Pin Adapter, um die Lüfter direkt vom Netzteil mit Strom zu versorgen.

Español
Instale la tarjeta de gráficos con el enfriador VGA "Musashi" colocado en su PC y fíjelo con el tornillo. Después, instale el soporte de PCI con los ventiladores colocados en cualquier ranura PCI disponible y fíjelo con el tornillo. Por último, conecte el cable del ventilador en el conector del ventilador de la tarjeta madre (Si no existe un conector disponible para el ventilador en la tarjeta madre, utilice el conector de 3 Pines a 4 Pines para obtener energía de PSU (Unidad de Suministro de Energía).

Русский
После завершения монтажа кулера на видеокарту, установите карту обратно в корпус в соответствующий разъем. Закрепите также заглушку для PCI-слота в любом свободном слоте и подсоедините провода питания для вентиляторов к свободным разъемам на материнской плате. В случае отсутствия свободных разъемов под вентиляторы, используйте прилагаемый переходник с 3-х на 4 штырька, для снабжения вентиляторов питанием напрямую от блока питания.