

# KAMABAY AMP INSTALLATION GUIDE

コネクタ説明[Panel & Connector Details / Panneau et détails connecteur / Einzelheiten zur Bedienung und den Anschlüssen / Detalles del Panel & Conector]

【前面図】[Front View / Vue avant / Vorderansicht / Vista Delantera]

【背面図】[Rear View / Vue arrière / Rückansicht / Vista Trasera]

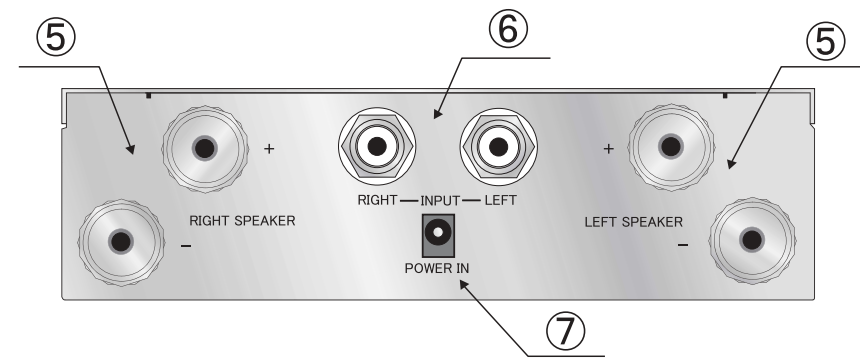
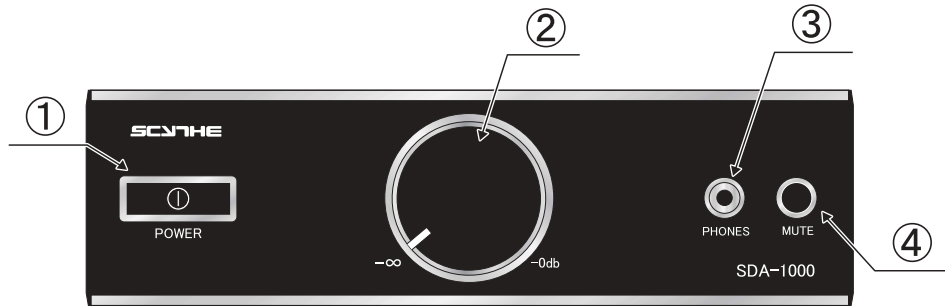

## Japanese

- ①電源スイッチ
- ②ボリュームつまみ\*
- ③3.5mmヘッドフォンジャック
- ④ミュート(消音)ボタン
- ⑤スピーカーターミナル(スピーカー用コネクタ)
- ⑥音声(RCAジャック)入力
- ⑦電源コネクタ

## English

- ①Power Switch
- ②Volume Knob \*
- ③3.5mm Headphone Jack
- ④Mute Button
- ⑤Speaker Terminal (Connector for Speaker)
- ⑥RCA Jack (Audio In)
- ⑦Power Connector

## Français

- ①Interrupteur d'alimentation
- ②Molette du volume \*
- ③Connecteur jack femelle (3,5mm) pour casque audio
- ④Touche de sourdine
- ⑤Borne de l'enceinte (Connecteur de l'enceinte)
- ⑥Connecteur femelle RCA (Audio In)
- ⑦Connecteur d'alimentation

## Deutsch

- ①Netzschalter
- ②Lautstärkereglер \*
- ③3,5mm Kopfhörerbuchse
- ④Stummschalt-Taste
- ⑤Lautsprecher-Anschluss (Buchse für die Lautsprecher)
- ⑥Cinch-Buchse (Audio-Eingangsanschluss)
- ⑦Stromanschluss

## Español

- ①Interruptor de Energía
- ②Perilla de Volumen \*
- ③3,5mm Enchufe para Auriculares
- ④Botón Silenciador
- ⑤Terminal del Altavoz (Conector para el Altavoz)
- ⑥Enchufe RCA (Entrada de Audio)
- ⑦Conector de Energía

※スピーカ-の能率が高い場合はボリュームを完全に絞っても音声に聞こえる場合がございます。その場合ミュート(消音)ボタンをご利用下さい。

※Depending on the speaker, the volume cannot be completely turned off. In this case, please press the mute button to shut down the volume.

※Selon le type d'enceinte, le volume ne peut être totalement baissé. Dans ce cas, veuillez appuyer sur la touche de sourdine pour couper le son.

※Die Lautstärke des Geräts hängt von den Lautsprechern ab und kann deshalb möglicherweise nicht vollständig abgestellt werden. Drücken Sie in diesem Fall die Stummschalt-Taste, um den Ton vollständig auszustellen.

※Dependiendo del altavoz, no se puede apagar completamente el volumen. En este caso, pulse el botón silenciador para apagar el volumen.

## 付属品[Accessory / Accessoire / Zubehör / Accesorio]

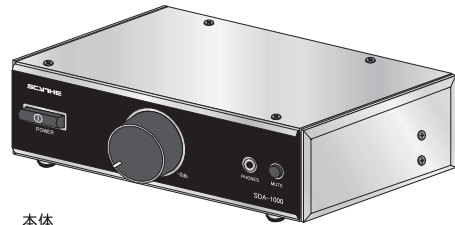

本体  
[Unit/ Unité / Einheit / Unidad]

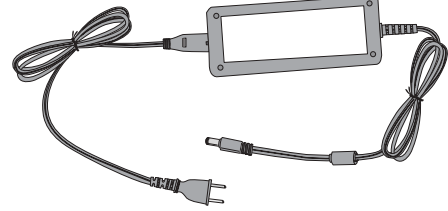

スピーカ-ケーブル\*  
[Cable for Speaker / Câble de l'enceinte / Lautsprecherkabel / Cable para altavoz]

ゴム足(出荷時本体に装着済)  
[Rubber Legs\*Attached / Pieds\* de caoutchouc fixés / GummifüÙe (beigefügt) / Patas de Goma\* Insertadas]

ACアダプタ  
[AC Adapter / Adaptateur CA / Wechselstrom-Adapter / Adaptador CA]

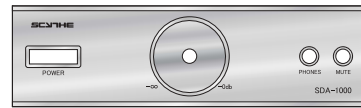

交換用フロントパネル(シルバー)  
[Silver Front Panel / Panneau Avant Argent / Frontblende (Silber) / Panel Delantero Plateado]

外部ブラケット取り付け用ネジ  
[PCI Bracket Screw / Vis du support PCI / Schraube für die Slotblende / Tornillo de Soporte PCI]

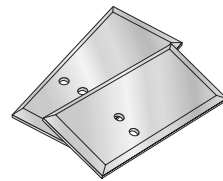

側面パネル(出荷時本体に装着済)  
[Side Panels\*Attached / Panneaux Latéraux\* Fixés / Seitenwände (beigefügt) / Paneles laterales\* insertados]

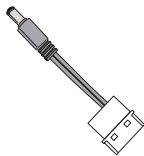

4ピン ベリフェラレル変換コネクタ  
[4-Pin Peripheral Adapter / Adaptateur périphérique 4-broches / 4-poliger Adapter / Adaptador Periférico de 4 Pines]



側面パネル取り付け用ネジ(出荷時本体に装着済)  
[Side Panel Mounting Screws \*Attached / Vis d'installation du Panneau Latéral \* fixées / Befestigungsschrauben für die Seitenwände / Tornillos de montaje del panel lateral \*Adjuntado]



本体取り付け用ネジ  
[Unit Mounting Screws / Vis d'installation de l'unité / Befestigungsschrauben für die Einheit / Tornillos de montaje de la unidad]

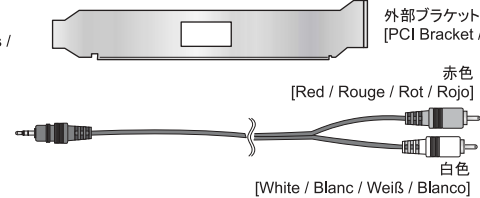

赤色 [Red / Rouge / Rot / Rojo]  
オーディオケーブル(ステレオミニプラグ⇔RCAジャック)  
[Audio Cable (Stereo Mini - RCA Jack) / Câble Audio (Connecteur femelle RCA-Stéreo Mini) / Audiokabel (Stereo-Mini-Cinch-Stecker) / Cable de Audio (Enchufe Estereo RCA Mini)]

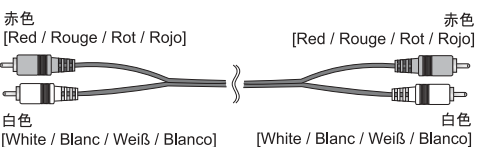

赤色 [Red / Rouge / Rot / Rojo]  
オーディオケーブル(RCAジャック⇔RCAジャック)  
[Audio Cable (RCA Jack - RCA Jack) / Câble Audio (Connecteur femelle RCA-Connecteur femelle RCA) / Audiokabel (Cinch-Stecker an Cinch-Buchse) / Cable de Audio (Enchufe RCA Enchufe-RCA)]

## 前面パネルの交換

[Exchanging the Front Panel / Comment changer la Façade / Austausch der Frontblende / Cambio del Panel Delantero]

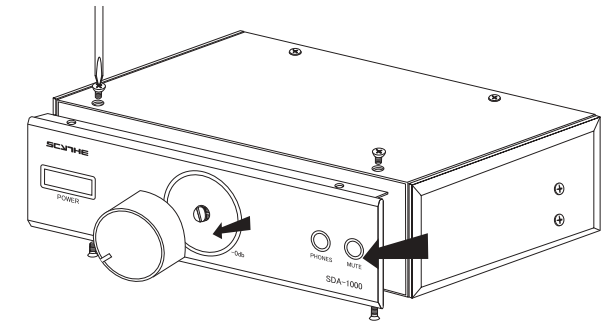

## Japanese

- ボリュームつまみを外し、本体のフロントカバー側の上下のネジ4本を外して下さい。
- フロントカバーを前方に引き出して下さい。
- 交換するフロントパネルをはめ、外した上下のネジを締めして下さい。
- 最後にボリュームつまみをはめて交換終了です。

## English

- Remove the volume knob, then unscrew the four screws located on top/bottom side of the front panel, and take off the attached panel.
- Pull out the front panel.
- Attach the front panel of your favorite color, then fasten the four screws back.
- Re-attach the volume knob.

## Español

- Quite la Perilla de volumen, después desatornille los cuatro tornillos ubicados en el lado superior/inferior del panel delantero, y quite el panel.
- Saque el panel delantero.
- Inserte el panel delantero de su color favorito, después apriete los cuatro tornillos.
- Vuelva a insertar la perilla de volumen.

## Français

- Retirez la molette du volume, puis dévissez les quatre vis situées sur le haut/bas du panneau avant, et enlevez le panneau fixé.
- Tirez sur le panneau avant.
- Fixez le panneau avant de votre couleur préférée, et resserez les quatre vis.
- Remettez la molette du volume.

## Deutsch

- Nehmen Sie den Lautstärkereglер ab und schrauben Sie anschließend die 4 Schrauben ab, die sich auf der Ober- und Unterseite der Frontblende befinden; nehmen Sie dann die Platte ab.
- Ziehen Sie die Frontblende heraus.
- Bringen Sie eine Frontblende in der von Ihnen gewünschten Farbe an und schrauben Sie sie mit den vier Schrauben fest.
- Stecken Sie schließlich den Lautstärkereglер wieder hinein.

**接続方法(外部使用)**  
**[How to Connect (External Use) / Comment faire les connexions (Utilisation externe) / Informationen zum Anschluss (Externer Betrieb) / Cómo conectar (Uso externo)]**

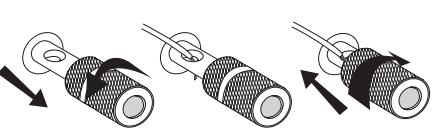
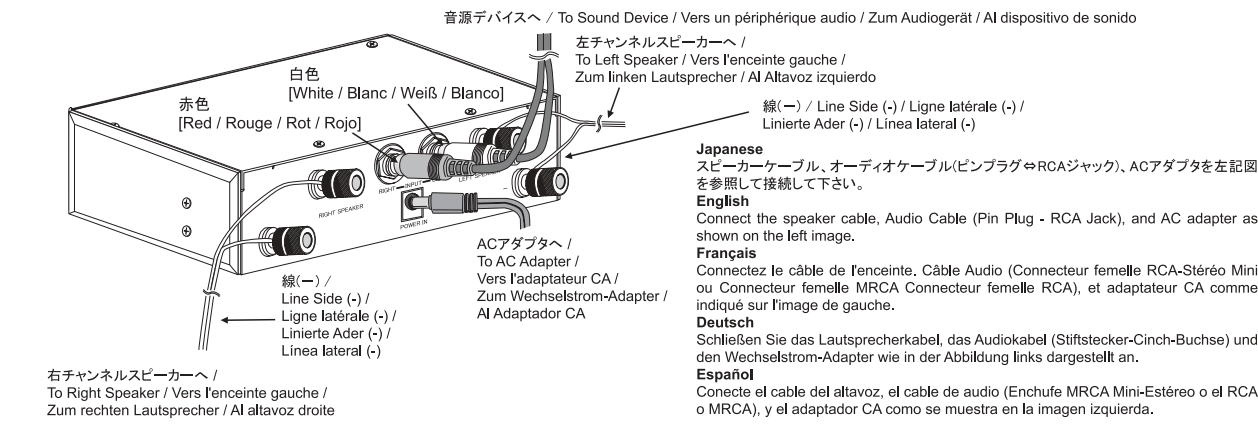

スピーカー背面(例) / Rear Side of Speaker (Example) / Côte Arrière de l'enceinte (Exemple) / Lautsprecher-Rückseite (Beispiel) / Lado trasero del altavoz (Ejemplo)

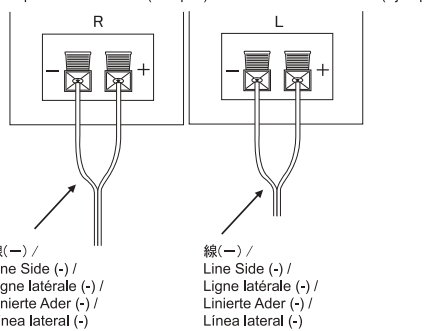

**Japanese**  
 スピーカーケーブルの取り付け方  
 本体背面にあるスピーカー接続口のツマミを左方向に回します。ある程度まで回しますと、中央に穴が出てきますので、ワイヤー部分をそこに差し込みます。差し込みましたら今度はツマミを右方向にまわしてケーブルを固定します。※線が描かれている方のケーブルを-(黒色)、もう片方のケーブルを+(赤色)へ差し込んで下さい。同様に使用するスピーカーの接続口にもケーブルを差し込んで下さい。差し込み方法を逆にしますと低音域が相殺されて聞こえなくなります。

**English**  
 How to Connect the Speaker Cable (Example)  
 Turn the speaker knob (counterclockwise) located on the rear side of the unit until you see the hole in the center of the speaker knob. Then insert the speaker cable into the hole, then turn the speaker knob (clockwise) to secure the cable. ※Insert the cable with line side into - (Black) and the other side into + (Red). The exact same procedure apply to the speaker side. Wrong connection causes the noise errors.

**Français**  
 Comment connecter le câble de l'enceinte (Exemple)  
 Tournez la molette du volume (dans le sens inverse des aiguilles d'une montre) située sur le panneau arrière jusqu'à ce que vous voyiez l'orifice au centre de la molette du volume. Puis insérez le câble de l'enceinte dans l'orifice, puis tournez la molette du volume (dans le sens des aiguilles d'une montre) afin de fixer le câble. ※Insérez le câble de ligne latérale dans - (Noir) et l'autre côté dans + (Rouge). La même procédure s'applique pour l'enceinte latérale. Une mauvaise connexion pourrait provoquer des sons défectueux.

**Deutsch**  
 Wie Sie das Lautsprecherkabel anschließen (Beispiel)  
 Drehen Sie die Anschlussklemme (gegen den Uhrzeigersinn), die sich auf der Rückseite befindet, bis eine Öffnung in der Mitte der Anschlussklemme zu sehen ist. Stecken Sie anschließend das Lautsprecherkabel in die Öffnung, drehen Sie dann die Anschlussklemme (im Uhrzeigersinn) und schließen Sie so das Kabel sicher an. ※Stecken Sie die linierte Kabelader in die mit - gekennzeichnete rote Buchse und die andere Ader in die mit + gekennzeichnete schwarze Buchse. Führen Sie dasselbe Verfahren auf der Lautsprecherseite durch. Falsche Anschlüsse verursachen Rauschen.

**Español**  
 Como conectar el cable del altavoz (Ejemplo)  
 Gire la perilla del altavoz (hacia la izquierda) ubicada en la parte trasera hasta que pueda observar el orificio en el centro de la perilla del altavoz. Inserte el cable del altavoz en el orificio, gire la perilla (hacia la derecha) para fijar el cable. ※Inserte el cable con la línea lateral en - (Negro) y el otro lado en + (Rojo). Se aplica el mismo procedimiento en el lado del altavoz. Las conexiones mal efectuadas causan errores de ruido.

**接続方法(PC内蔵)**  
**[How to Connect (Internal Use) / Comment faire les connexions (Utilisation interne) / Informationen zum Anschluss (interner Betrieb) / Cómo conectar (Uso interno)]**

※PC内部では他の機器からのノイズによる影響があるため、音質を最大限に引き出したい場合はPCの外に設置し、ACアダプタの使用をお勧めします。  
 ※When the unit is mounted inside the PC case, it may be affected by electrical noise from other devices installed in the PC case. In this case, it is recommended to use the unit outside of the PC case by using the AC adapter.  
 ※Lorsqu'elle est montée à l'intérieur du boîtier du PC, cela pourrait être affecté par le bruit électrique des autres périphériques installés dans le boîtier. Dans ce cas, il est recommandé d'utiliser l'unité hors du boîtier en utilisant un adaptateur CA.  
 ※Wenn die Einheit innerhalb des PC-Gehäuses befestigt ist, wird es möglicherweise durch elektrisches Rauschen von anderen Geräten beeinträchtigt, die sich ebenfalls im Gehäuse befinden. In diesem Fall wird empfohlen, die Einheit außerhalb des Gehäuses mit Hilfe des Wechselstrom-Adapters zu betreiben.  
 ※Cuando se monta la unidad dentro de la carcasa del PC, se podría ver afectado por el ruido eléctrico de otros dispositivos instalados en la carcasa. En este caso, se recomienda utilizar la unidad fuera de la carcasa utilizando un adaptador CA.

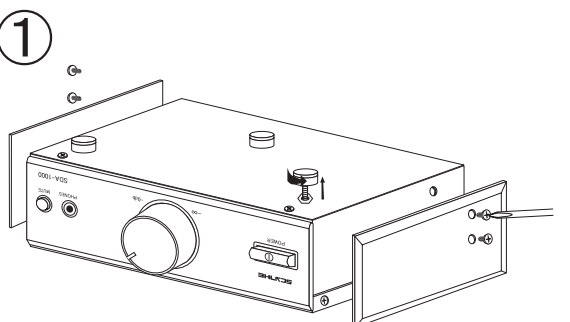

**Japanese**  
 ①側面パネルとゴム足を外して下さい。

**English**  
 ①Remove the side panel and the rubber legs from the unit.

**Français**  
 ①Retirez le panneau latéral et les pieds de caoutchouc de l'appareil.

**Deutsch**  
 ①Nehmen Sie die Seitenwand und die GummifüÙe ab.

**Español**  
 ①Quite el panel lateral y las patas de goma de la unidad.

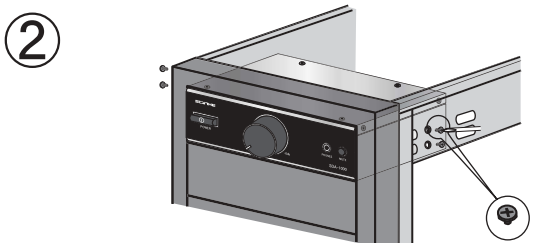

**Japanese**  
 ②ご使用のパソコンケースの5.25インチベイに本体及び側面パネル取り付け用ネジを用いて取り付けて下さい。

**English**  
 ②Insert the unit into 5.25inch bay of the PC case by using the supplied screws for the side panel.

**Français**  
 ②Insérez l'unité dans la baie 5, 25 pouces du boîtier du PC en utilisant les vis fournies pour le panneau latéral.

**Deutsch**  
 ②Bauen Sie die Einheit mit Hilfe der im Lieferumfang enthaltenen Schrauben für die Seitenwand in den 5,25" Schacht des PC-Gehäuses ein.

**Español**  
 ②Inserte la unidad en la ranura de 5.25 pulgadas de la carcasa del PC utilizando los tornillos suministrados para el panel lateral.

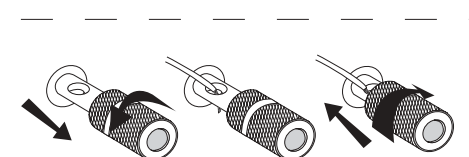
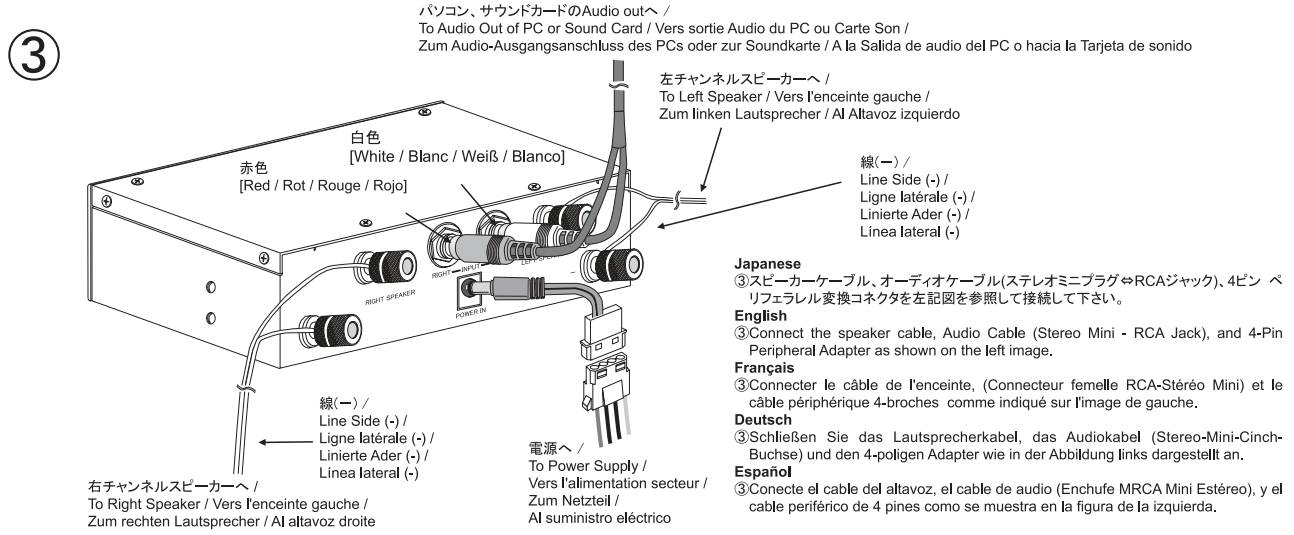

スピーカー背面(例) / Rear Side of Speaker (Example) / Côte Arrière de l'enceinte (Exemple) / Lautsprecher-Rückseite (Beispiel) / Lado trasero del altavoz (Ejemplo)

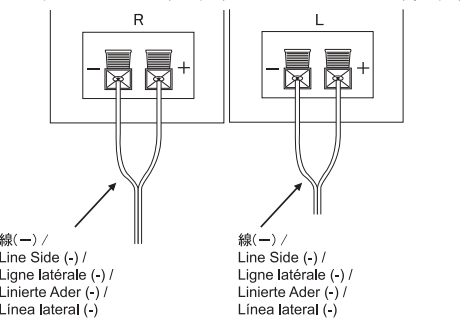

**Japanese**  
 スピーカーケーブルの取り付け方  
 本体背面にあるスピーカー接続口のツマミを左方向に回します。ある程度まで回しますと、中央に穴が出てきますので、ワイヤー部分をそこに差し込みます。差し込みましたら今度はツマミを右方向にまわしてケーブルを固定します。※線が描かれている方のケーブルを-(黒色)、もう片方のケーブルを+(赤色)へ差し込んで下さい。同様に使用するスピーカーの接続口にもケーブルを差し込んで下さい。差し込み方法を逆にしますと低音域が相殺されて聞こえなくなります。

**English**  
 How to Connect the Speaker Cable (Example)  
 Turn the speaker knob (counterclockwise) located on the rear side of the unit until you see the hole in the center of the speaker knob. Then insert the speaker cable into the hole, then turn the speaker knob (clockwise) to secure the cable. ※Insert the cable with line side into - (Black) and the other side into + (Red). The exact same procedure apply to the speaker side. Wrong connection causes the noise errors.

**Français**  
 Comment connecter le câble de l'enceinte (Exemple)  
 Tournez la molette du volume (dans le sens inverse des aiguilles d'une montre) située sur le panneau arrière jusqu'à ce que vous voyiez l'orifice au centre de la molette du volume. Puis insérez le câble de l'enceinte dans l'orifice, puis tournez la molette du volume (dans le sens des aiguilles d'une montre) afin de fixer le câble. ※Insérez le câble de ligne latérale dans - (Noir) et l'autre côté dans + (Rouge). La même procédure s'applique pour l'enceinte latérale. Une mauvaise connexion pourrait provoquer des sons défectueux.

**Deutsch**  
 Wie Sie das Lautsprecherkabel anschließen (Beispiel)  
 Drehen Sie die Anschlussklemme (gegen den Uhrzeigersinn), die sich auf der Rückseite befindet, bis eine Öffnung in der Mitte der Anschlussklemme zu sehen ist. Stecken Sie anschließend das Lautsprecherkabel in die Öffnung, drehen Sie dann die Anschlussklemme (im Uhrzeigersinn) und schließen Sie so das Kabel sicher an. ※Stecken Sie die linierte Kabelader in die mit - gekennzeichnete rote Buchse und die andere Ader in die mit + gekennzeichnete schwarze Buchse. Führen Sie dasselbe Verfahren auf der Lautsprecherseite durch. Falsche Anschlüsse verursachen Rauschen.

**Español**  
 Como conectar el cable del altavoz (Ejemplo)  
 Gire la perilla del altavoz (hacia la izquierda) ubicada en la parte trasera hasta que pueda observar el orificio en el centro de la perilla del altavoz. Inserte el cable del altavoz en el orificio, gire la perilla (hacia la derecha) para fijar el cable. ※Inserte el cable con la línea lateral en - (Negro) y el otro lado en + (Rojo). Se aplica el mismo procedimiento en el lado del altavoz. Las conexiones mal efectuadas causan errores de ruido.

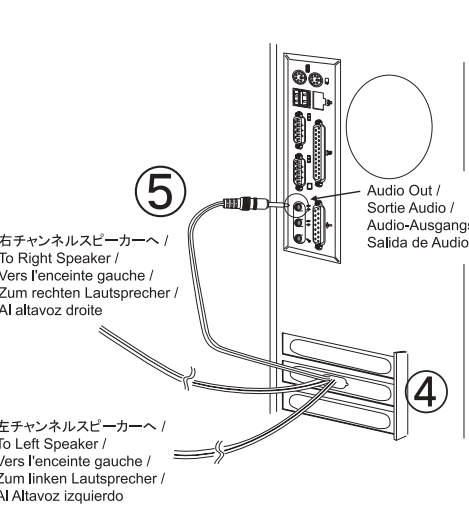

**Japanese**  
 ④外部ブラケットをケース背面の空いている拡張スロットに取り付けてネジ留めて下さい。

**English**  
 ④Install the PCI bracket onto any open PCI windows of the PC case by using the supplied screw.

**Français**  
 ④Installez le support PCI dans n'importe quelle fenêtre ouverte PCI du PC en utilisant la vis fournie.

**Deutsch**  
 ④Befestigen Sie die Slotblende mit der im Lieferumfang enthaltenen Schraube an.

**Español**  
 ④Instale el soporte PCI en cualquier ventana PCI abierta del PC utilizando el tornillo suministrado.

**Japanese**  
 ⑤内部で接続したスピーカーケーブルとオーディオケーブル(ステレオミニプラグ⇔RCAジャック)を外部ブラケットの空いている穴から通してケース外に出し、オーディオケーブルをマザーボードのオンボードサウンドやサウンドカード等のAudio outへ、スピーカーケーブルをスピーカーに接続して下さい。

**English**  
 ⑤Take out the audio cable (Stereo Mini-RCA Jack) and the speaker cables to outside by routing it through the hole located on the PCI bracket. Then connect the audio cable into the Audio Out port of the motherboard or the sound-card, and the speaker cable into the speaker.

**Français**  
 ⑤Tirez le câble audio (Connecteur femelle RCA-Stéréo Mini) et les câbles d'enceinte vers l'extérieur en les guidant au travers de l'orifice situé sur le support PCI. Puis connecter le câble audio au port de Sortie Audio de la carte mère ou de la carte son, et le câble d'enceinte à l'enceinte.

**Deutsch**  
 ⑤Führen Sie das Audiokabel (Stereo-Mini-Cinch-Buchse) und die Lautsprecherkabel heraus, indem Sie sie durch die Öffnungen ziehen, die sich in der Slotblende befinden. Schließen Sie anschließend das Audiokabel an den Audio-Ausgangsanschluss des Motherboards oder der Soundkarte und das Lautsprecherkabel an die Lautsprecher an.

**Español**  
 ⑤Saque el cable de audio (Enchufe MRCA Mini-Estéreo) y los cables del altavoz hacia afuera dirigiéndolos a través del orificio ubicado en el soporte PCI. Enseguida conecte el cable de audio en el puerto de salida de audio de la tarjeta madre o de la tarjeta de sonido, y el cable del altavoz en el altavoz.